

Cuaderno
de trabajo

Matemáticas

Preparatorio

Escuela Nueva Activa



Matemáticas Preparatorio Guías de Aprendizaje y su correspondiente Cuaderno de Trabajo constituyen el material para el inicio del Primer Grado. También puede utilizarse en Transición. Es permitida la reproducción del Cuaderno de Trabajo por medio de fotocopias, con el exclusivo propósito de aplicarlo como material complementario de las Guías de Aprendizaje.

Esta obra fue elaborada de acuerdo con el diseño metodológico y bajo el plan de la Fundación Escuela Nueva Volvamos a la Gente, por el siguiente equipo de trabajo:

DIRECCIÓN

Vicky Colbert de Arboleda

COORDINACIÓN GENERAL

Heriberto Castro Carmona

COORDINACIÓN ACADÉMICA

Fabio A. Parra Garzón

COORDINACIÓN DITORIAL

Ginna L. Bustos Londoño

REVISIÓN GENERAL

Cristian B. Pineda Triana

DISEÑO Y DIAGRAMACIÓN

*Alexandra Céspedes López
Sandra M. Vergara Chaparro*

DISEÑO DE CARÁTULA

*Alexandra Céspedes López
Adriana Y. Matta Benalcázar*

ILUSTRACIÓN CARÁTULA

Marlén Mora Rincón

ILUSTRACIONES

*Alexandra Céspedes López
Marlén Mora Rincón
Cristhian A. Ramírez Ureña*

Impreso por Disonex zona franca S.A.S.

Edición 2020

Matemáticas

Nivel preparatorio



Calle 39 No. 21-57
PBX + 571 7432216 • Fax: Ext. 1100
Bogotá, D.C., Colombia
www.escuelanueva.org
e-mail: info@escuelanueva.org

CRÉDITOS FOTOGRÁFICOS (NO. PÁGINA: CRÉDITO)

13: © Bannykh Alexey Vladimirovich www.shutterstock.com; 17: © Nath Srihajok www.shutterstock.com; 35: © Bannykh Alexey Vladimirovich www.shutterstock.com; 54: © Sarawut Padungkwan www.shutterstock.com; 60: © Ladislav Krejca www.shutterstock.com; 63: © Sarawut Padungkwan/ www.shutterstock.com; © Alexander_P www.shutterstock.com; 73: © Bannykh Alexey Vladimirovich www.shutterstock.com; © Bannykh Alexey Vladimirovich www.shutterstock.com.

Escuela Nueva Activa

Tabla de contenido

Unidad 1

¿Adivina adivinador qué aprenderemos hoy?

Guía 1: ¿En dónde estamos: arriba - abajo - cerca - lejos?	3
Guía 2: ¡Contemos del 1 al 3!	8
Guía 3: ¡Hagamos grupos y conjuntos!	13
Guía 4: ¡Dibujemos con diferentes líneas y bordes!	18
¿Cuánto he aprendido?	22

Unidad 2

¿Adivina adivinador cuántos estamos hoy?

Guía 5: Delante - detrás - dentro - fuera, ahí nos encuentras	23
Guía 6: ¡Ahora de 4 a 6 vamos a contar!	28
Guía 7: ¡Hagamos conjuntos más grandes!	33
Guía 8: ¡Construyamos sólidos geométricos!	38
¿Cuánto he aprendido?	43

Unidad 3

¿Adivina adivinador qué otros números conozco yo?



Guía 9: ¡Busquemos encima - debajo - a la derecha - a la izquierda!	44
Guía 10: ¡Conozcamos los números del 7 al 9!	48
Guía 11: ¿A qué conjunto pertenece?	52
Guía 12: ¡Dibujemos con figuras planas!	57
¿Cuánto he aprendido?	62

Unidad 4

¿Adivina adivinador hasta cuánto cuento yo?

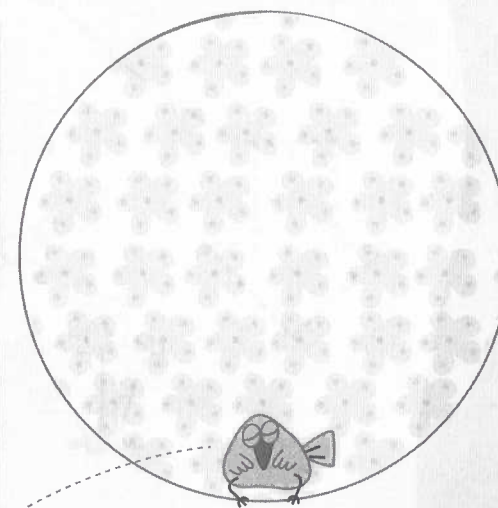
Guía 13: ¡Aprendamos a medir: largo - corto - grande - pequeño!	63
Guía 14: ¡Estos son el 0 y el 10!	67
Guía 15: Mientras vamos agrupando, vamos sumando	72
Guía 16: Si quitamos, ¿cuánto nos queda?	74
Guía 17: Encontramos la simetría en figuras de nuestro entorno.....	77
¿Cuánto he aprendido?	80



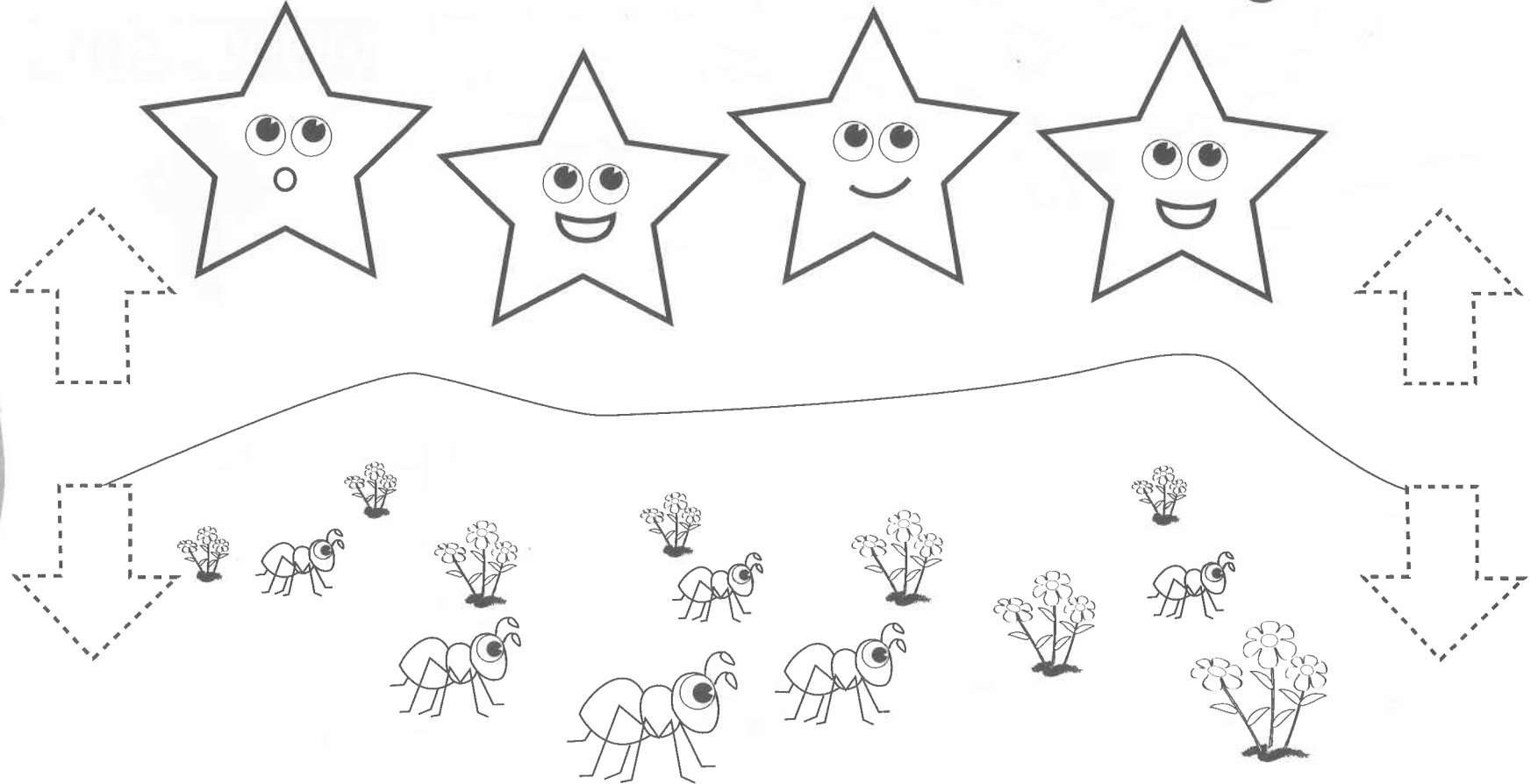

1. Retiño  las flechas que indican arriba y abajo. Luego, relleno con bolitas de papel las estrellas y coloreo  las hormigas.

Las estrellas están arriba de las hormigas.



Las hormigas están abajo de las estrellas.

2. Encierro  todas las vocales (a, A) que hay en los versos. Luego, completo las palabras con la vocal (a, A).
3. Coloreo  los dibujos.

 r r i b v u e l o





Arriba y abajo

Arriba en el cielo
en una paloma yo vuelo,
abajo en la tierra
con mis pies yo me muevo.

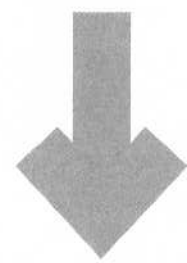
(María Jimena Bravo)



 b j o c a m i n o



4. Recorto  el niño que está **lejos** de su mamá y lo pego  **cerca** de ella. Luego, encierro  la palabra adecuada para completar la oración.

Los niños están _____ de su mamá.

cerca

lejos



5. Coloreo  de amarillo la mariposa que está **cerca** de la flor. Luego, retiño  el camino que lleva a la mariposa que está **lejos** hasta la flor.

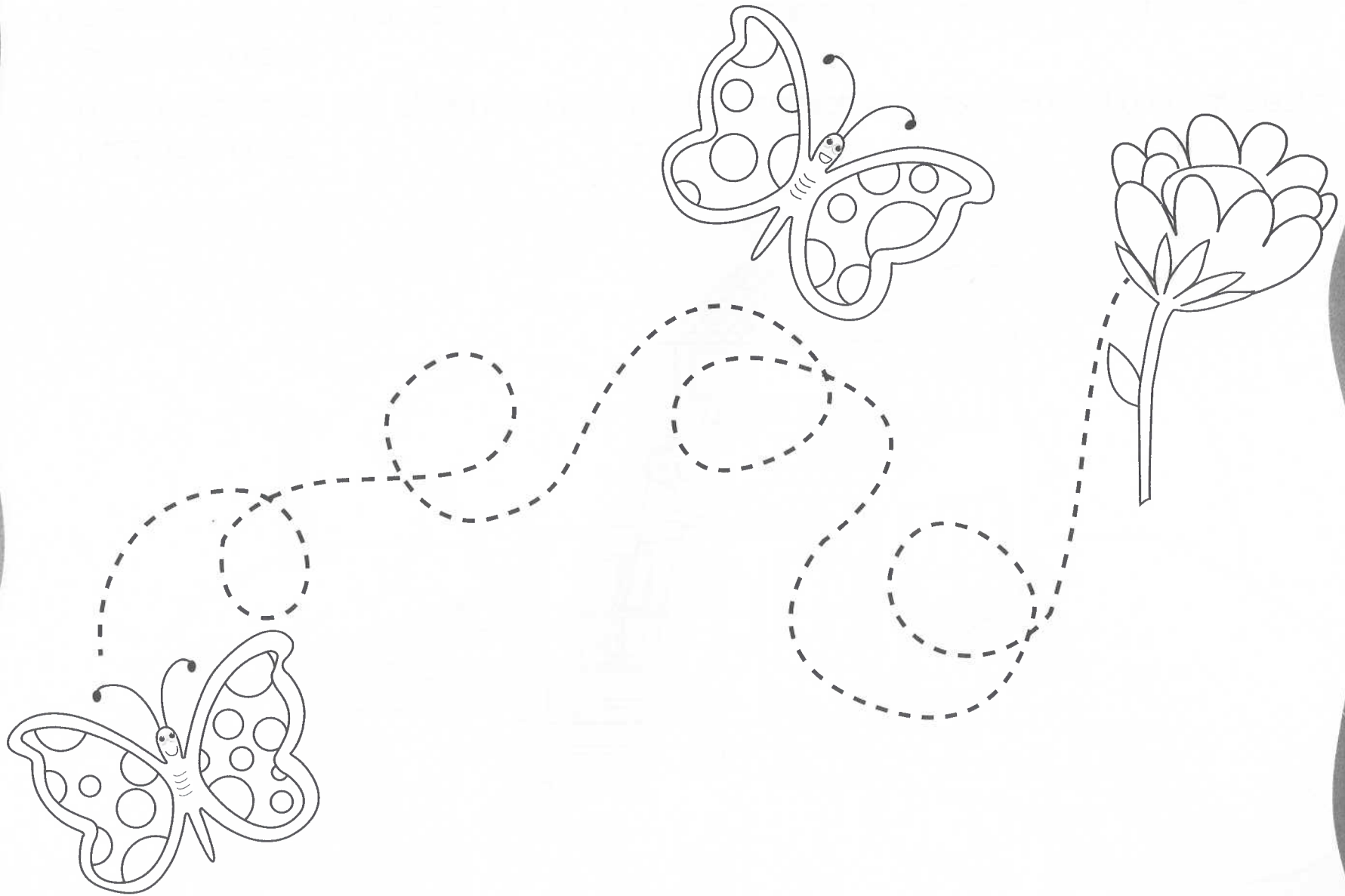



6. Observo  el dibujo y lo coloreo .

7. Realizo lo siguiente:

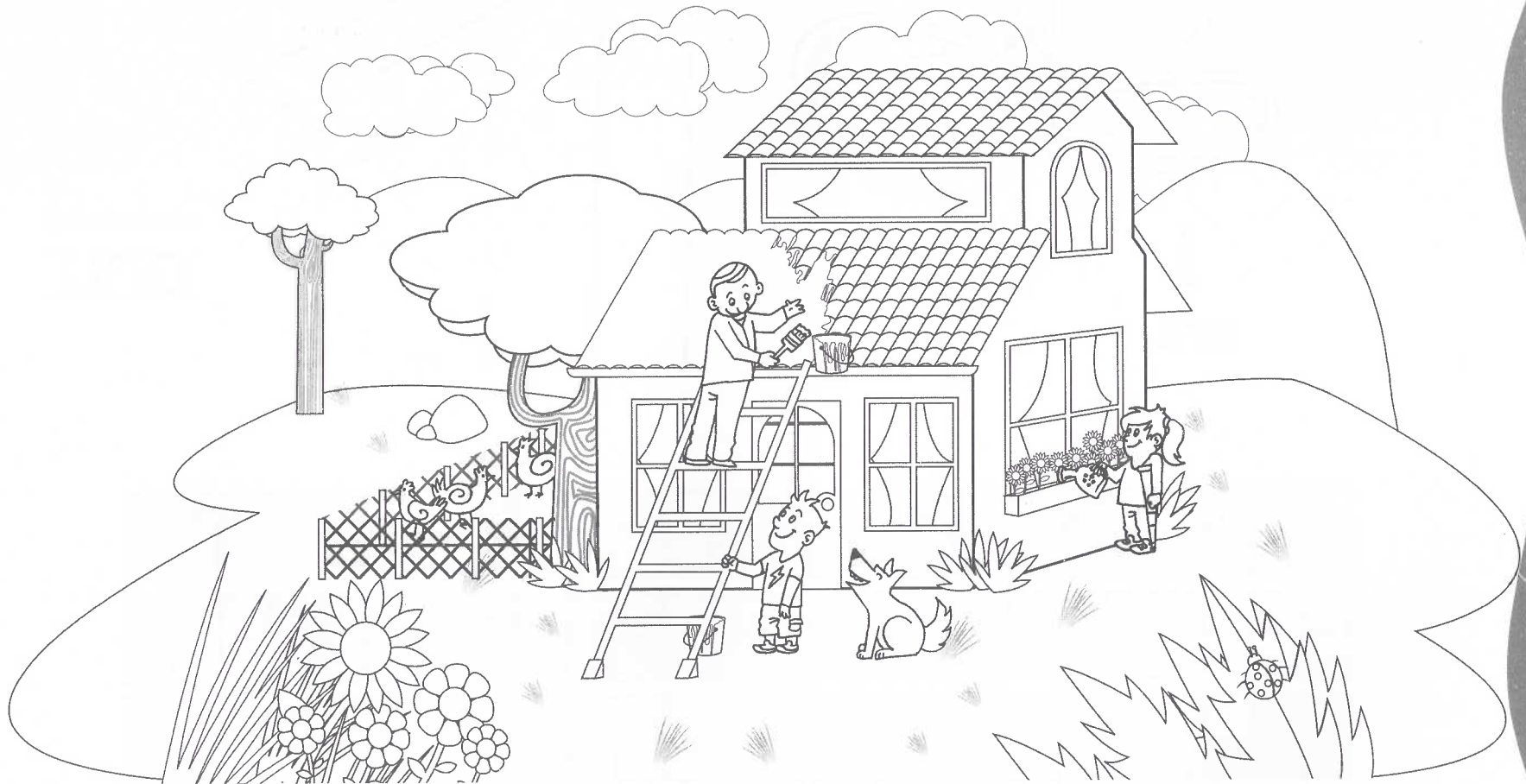
- a. Encierro  con color azul el señor que está **arriba** en la escalera y el árbol que está **cerca** de la casa.
- b. Encierro con color rojo el niño que está **abajo** sosteniendo la escalera y el árbol que está **lejos** de la casa.









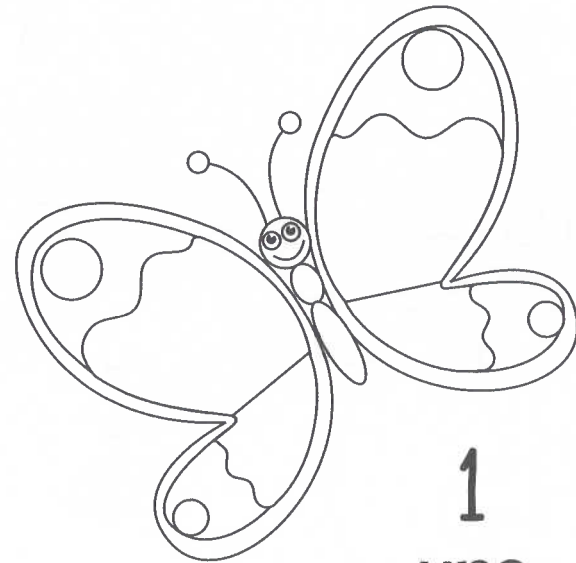
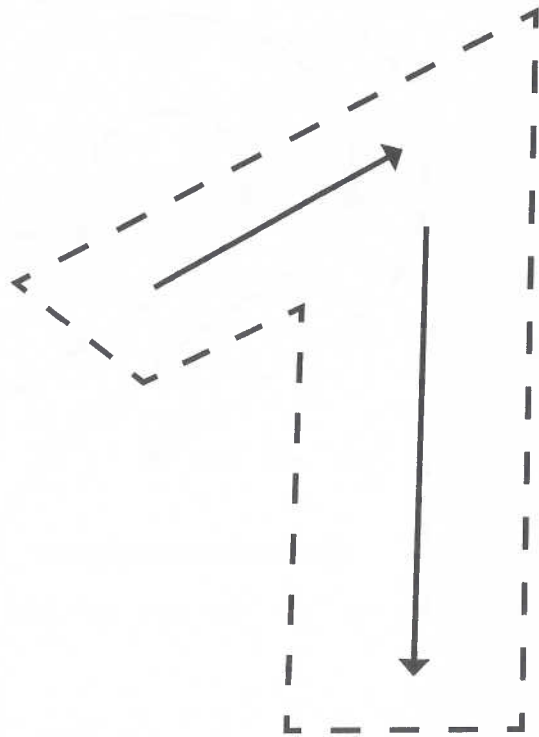



¡Contemos del 1 al 3!



1. Retiño  el número uno (1). Luego, completo los renglones.
2. Coloreo  de amarillo el número 1 y de azul la mariposa.

uno

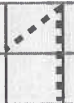

1
uno

							
							

3. Retiño  el número dos (2) y completo los renglones. Coloreo de amarillo  los dos pollitos y punzo  el número dos por dentro.

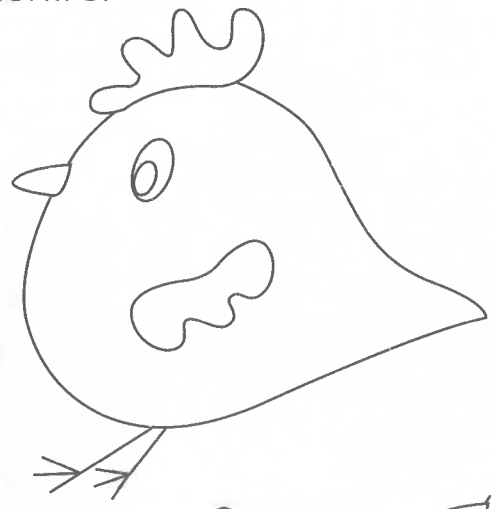
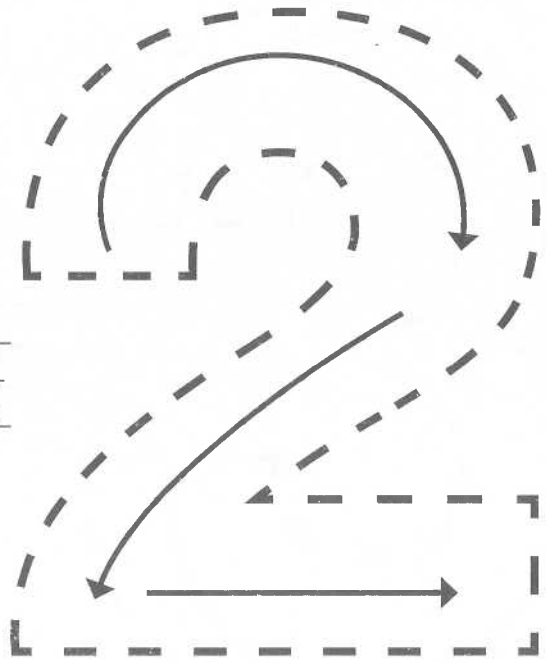

dos

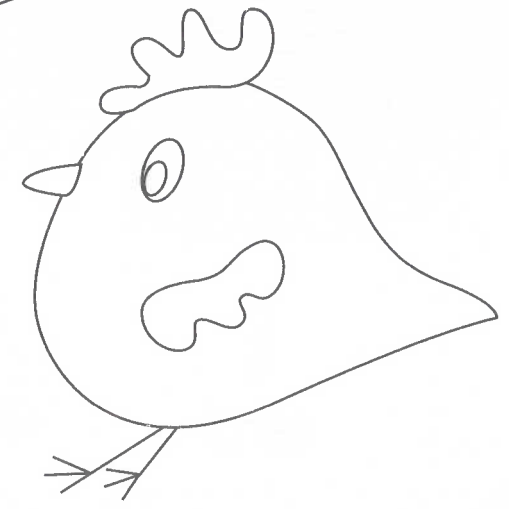

2
dos



2	2	2	2	2	2	2	2				
2	2	2									

4. Retiño  el número tres (3) y completo los renglones. Relleno con bolitas de papel el número tres y coloreo  las ranas.

tres

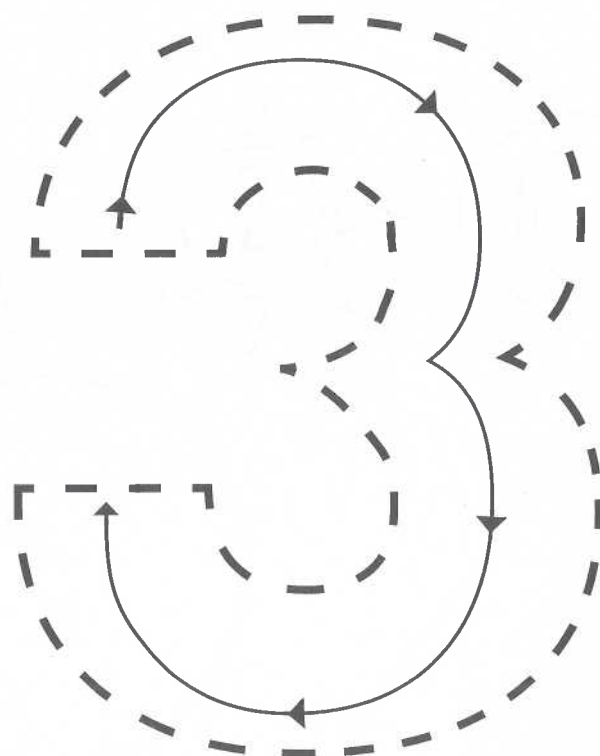

3
tres

3	3	3	3	3	3	3	3		
3	3	3							

5. Completo las secuencias y los renglones. Luego, coloreo  el sol de amarillo, la luna de color azul y las estrellas de color rojo.

6. Pego  lana en el contorno de las figuras geométricas.

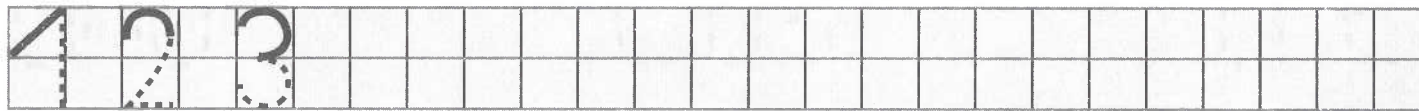
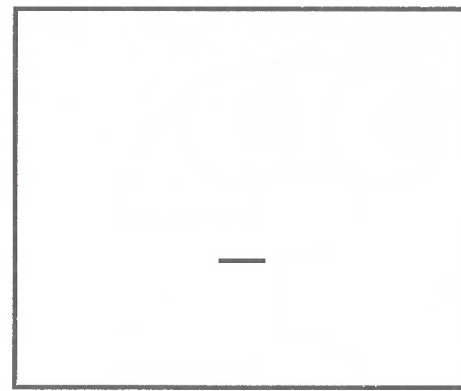
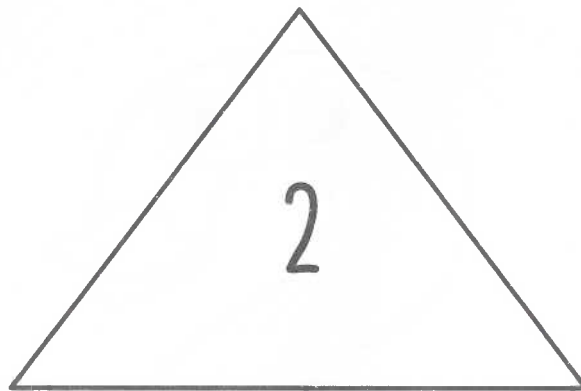
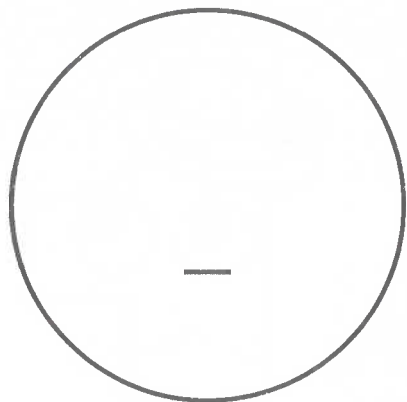
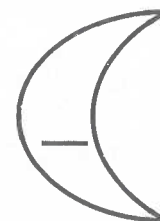
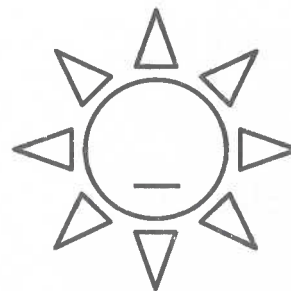

7. Retiño  el nombre de los números. Luego, coloreo  los números.

Soy el uno
muy derechito
y te saludo
con mi sombrerito.

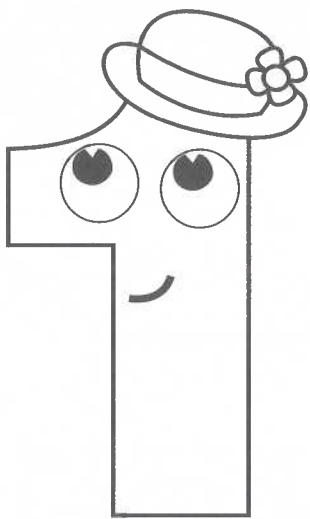

uno

Soy el dos,
parezco un patito
con mi cuerpo
muy dobladito.



dos

Soy el tres,
con montañitas
muy paraditas
me puedes ver.
(María Jimena Bravo)



tres

¡Hagamos grupos y conjuntos!

1. Recorto  los animales que aparecen en la parte inferior de la página y los pego  en el conjunto correspondiente.

1 caballo

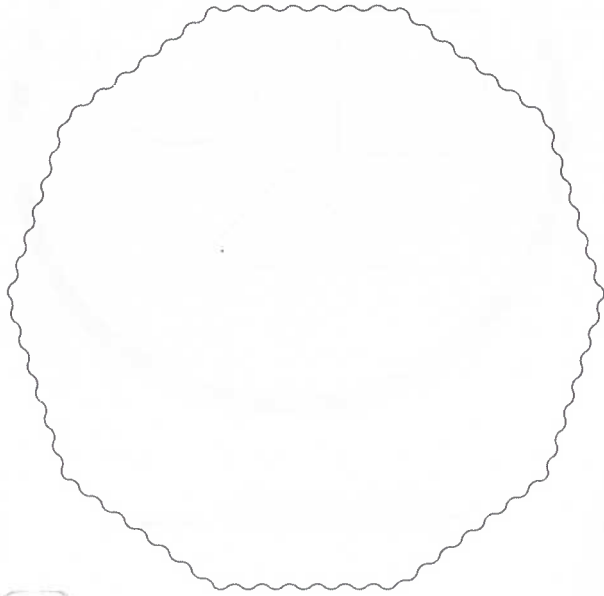

2 pajaros

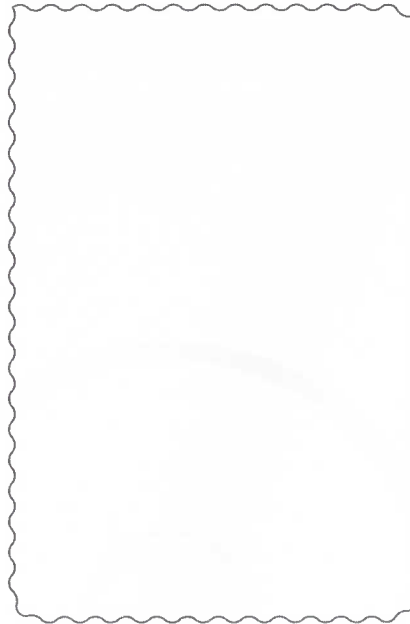

3 peces

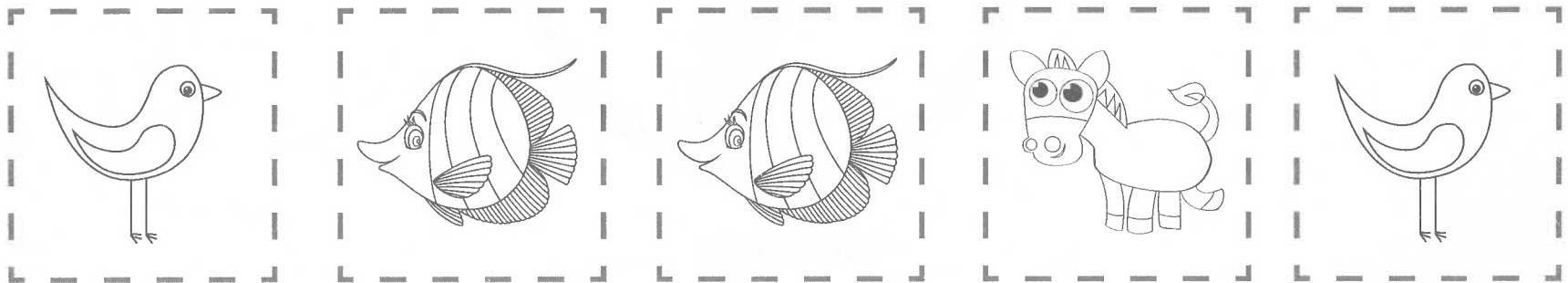
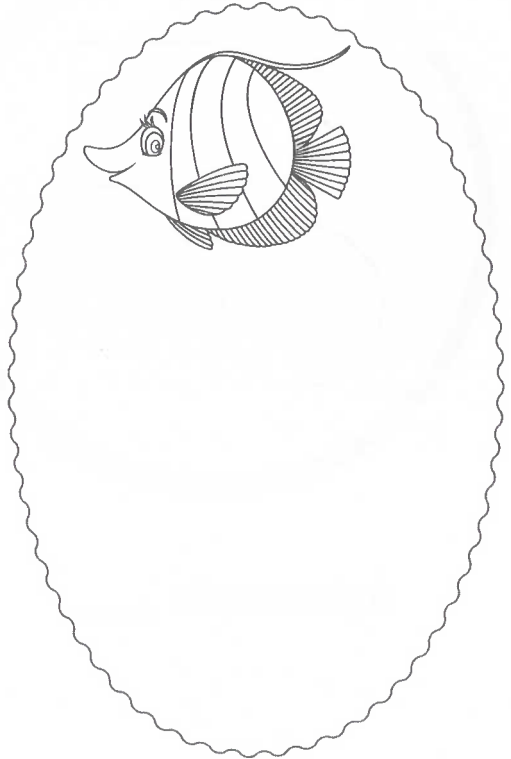

2. Escribo el número de elementos que tiene cada conjunto. Coloreo  los elementos de los conjuntos.

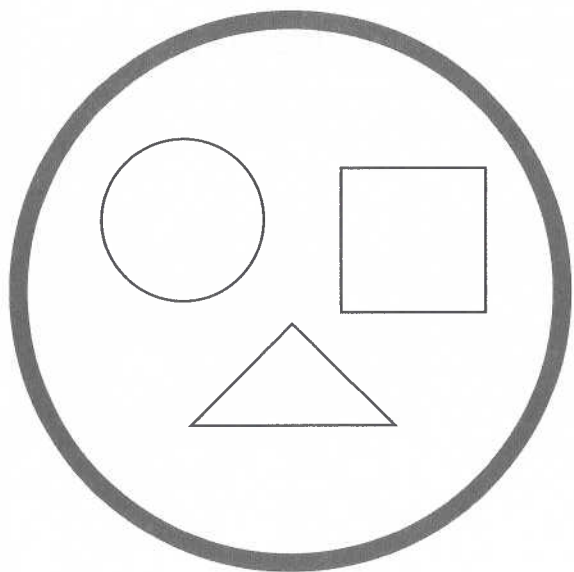

___ elementos

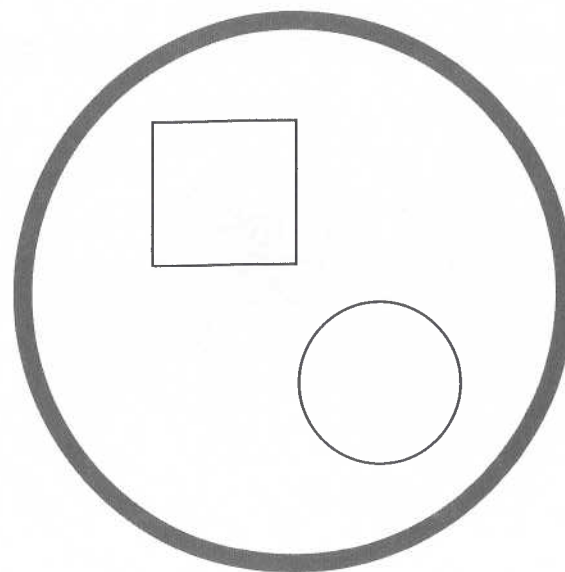

___ elementos

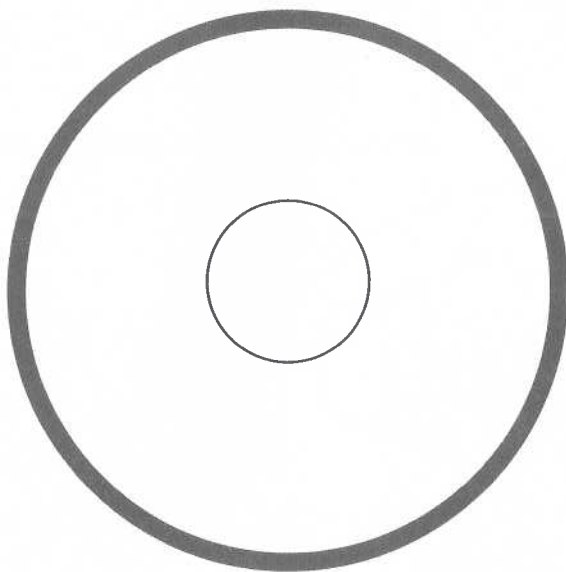

___ elemento

3. Observo  los dibujos y realizo lo siguiente:

a. Coloreo  el conjunto con más elementos.

b. Marco con una X el conjunto con menos elementos.

c. Dibujo un conjunto con el mismo número de elementos que tiene el conjunto de las frutas.

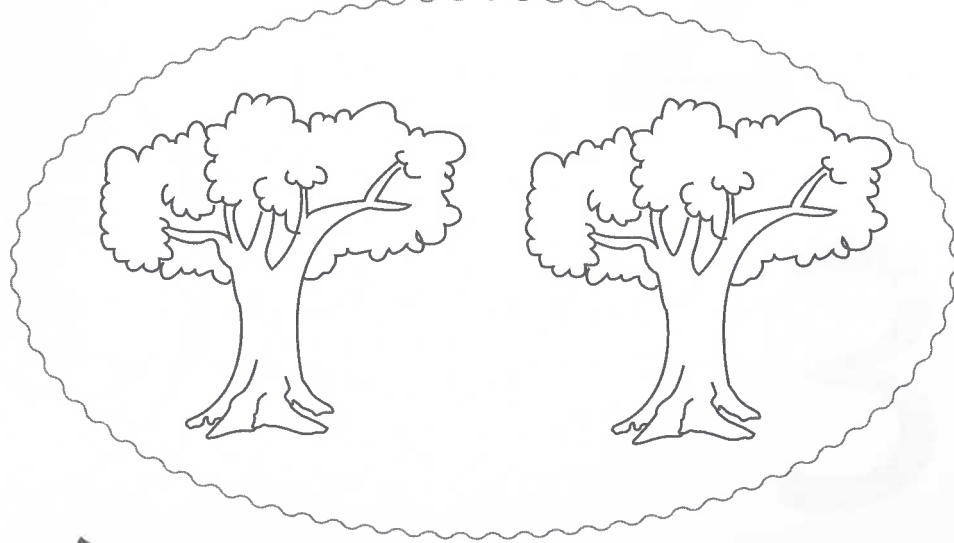
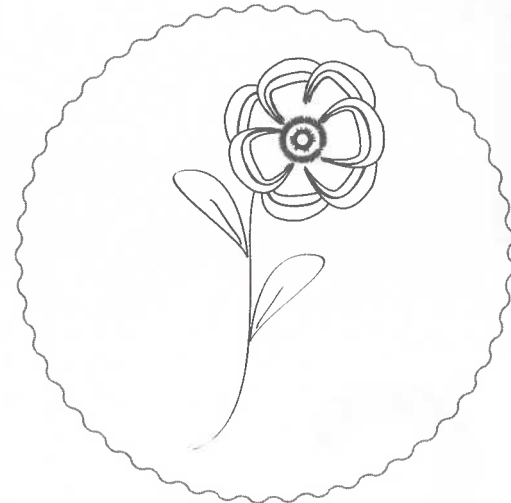
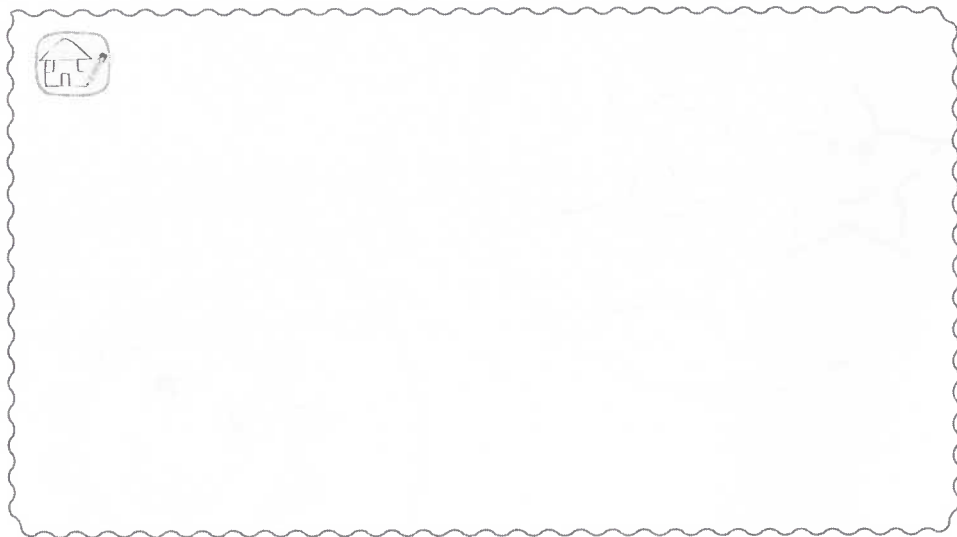

4. Uno, con tiras de lana de diferente color, cada conjunto con el número que representa los elementos que tiene. Luego, coloreo  los dibujos.

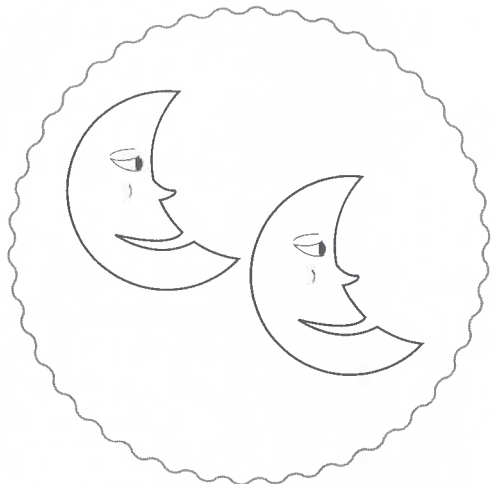
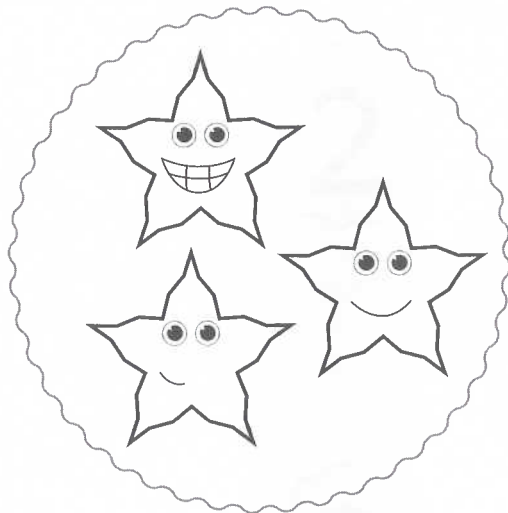
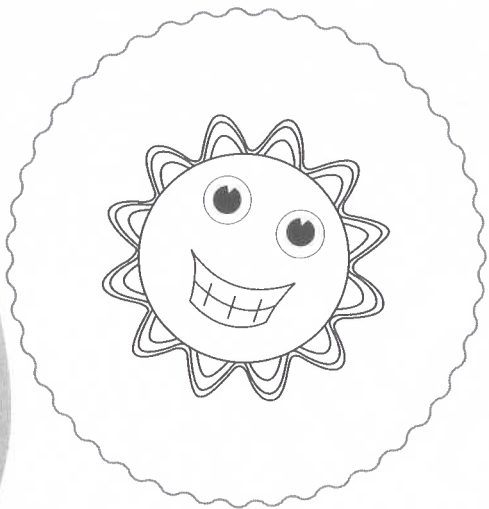

uno 1

2

3

5. Uno con una línea de diferente color el conjunto, el número de elementos y el nombre del número. Luego, coloreo  los dibujos.



2

uno

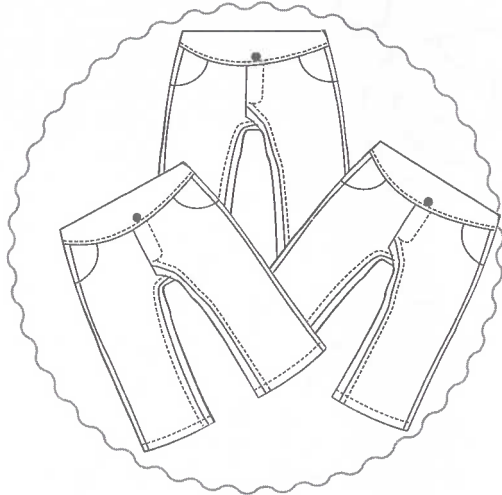

3

dos



1

tres

1. Retiño  los juguetes siguiendo con diferentes colores las líneas curvas que los forman.

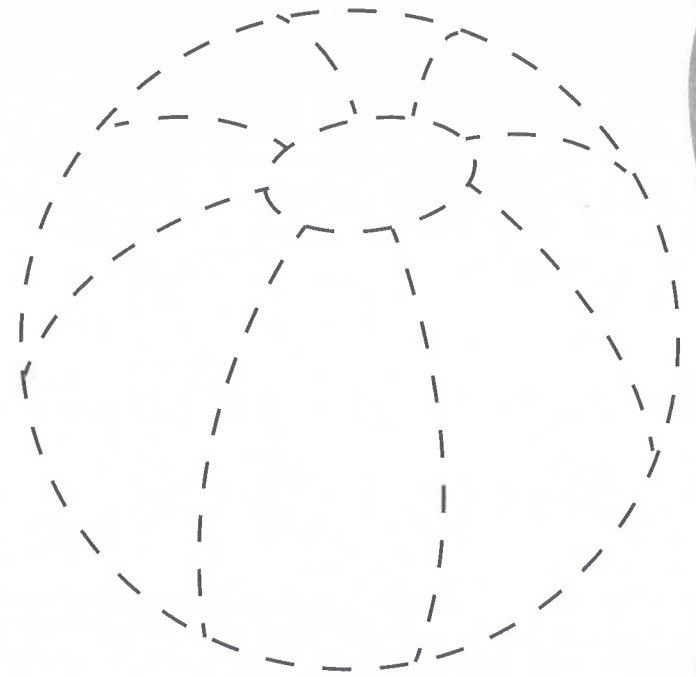
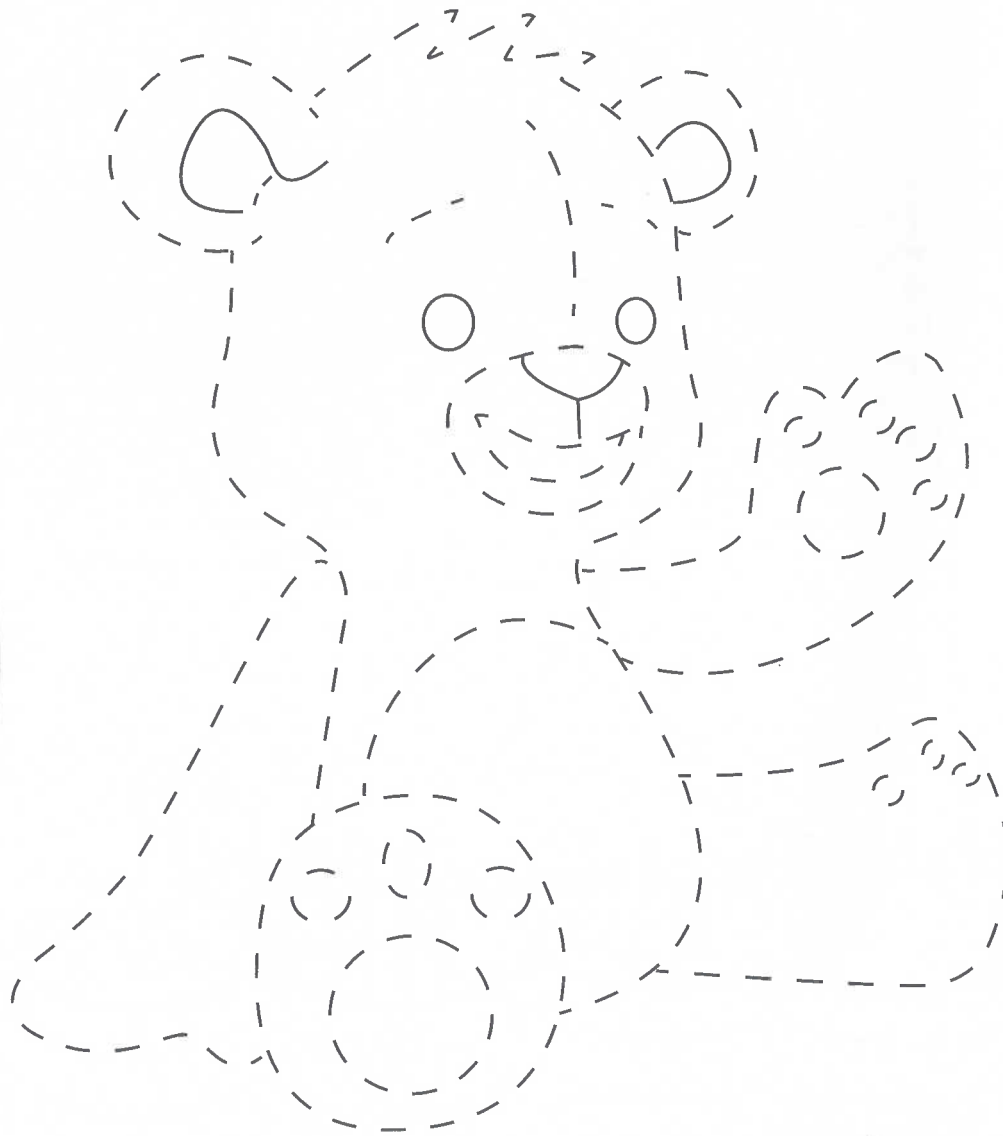

2. Retiño  con color rojo las líneas y bordes rectos, y con color azul, las líneas y bordes curvos del dibujo.

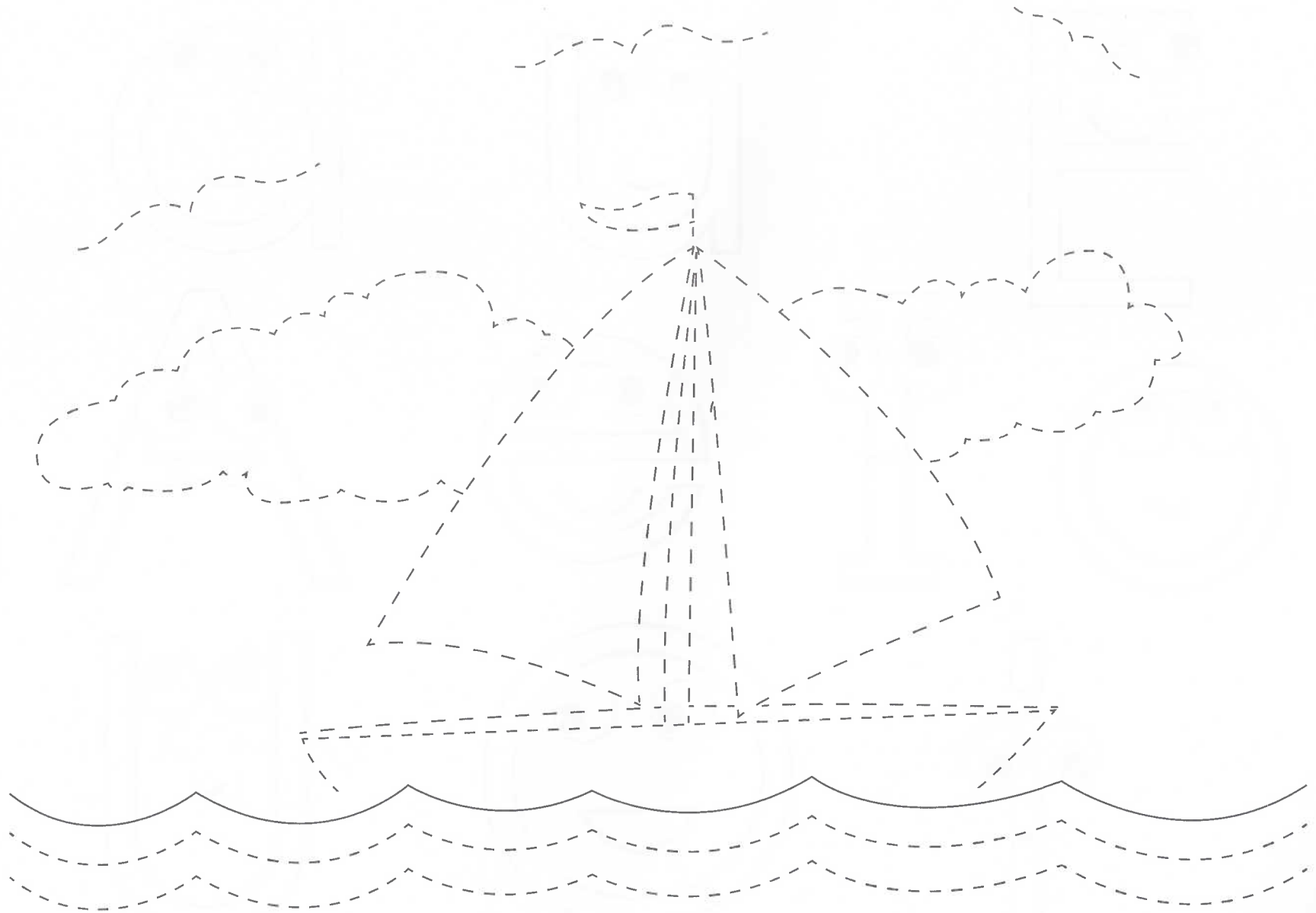

3. Encierro  con color rojo las vocales que tienen borde recto; con color azul las que tienen borde curvo y con color amarillo las que tienen bordes rectos y curvos.

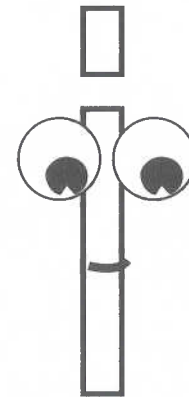
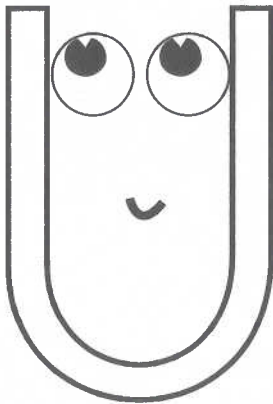
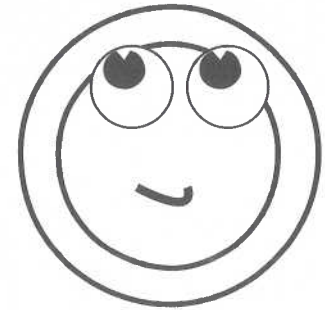
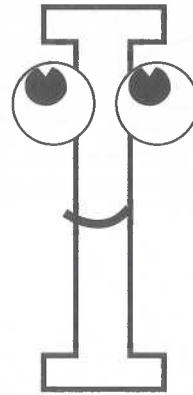
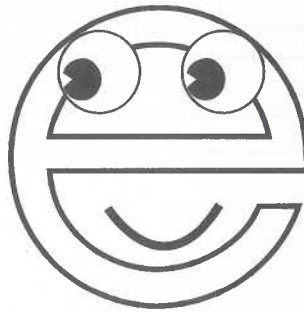
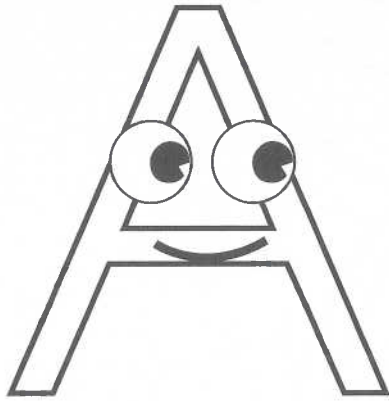
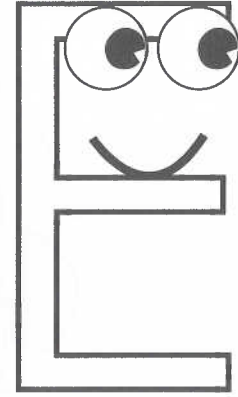
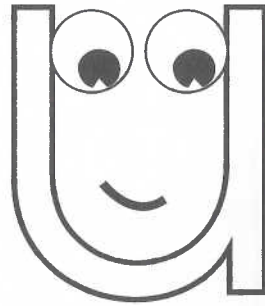
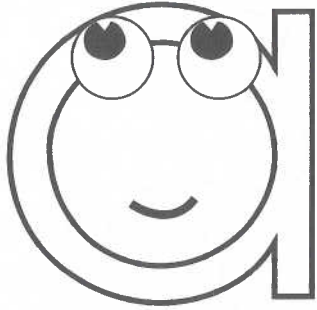

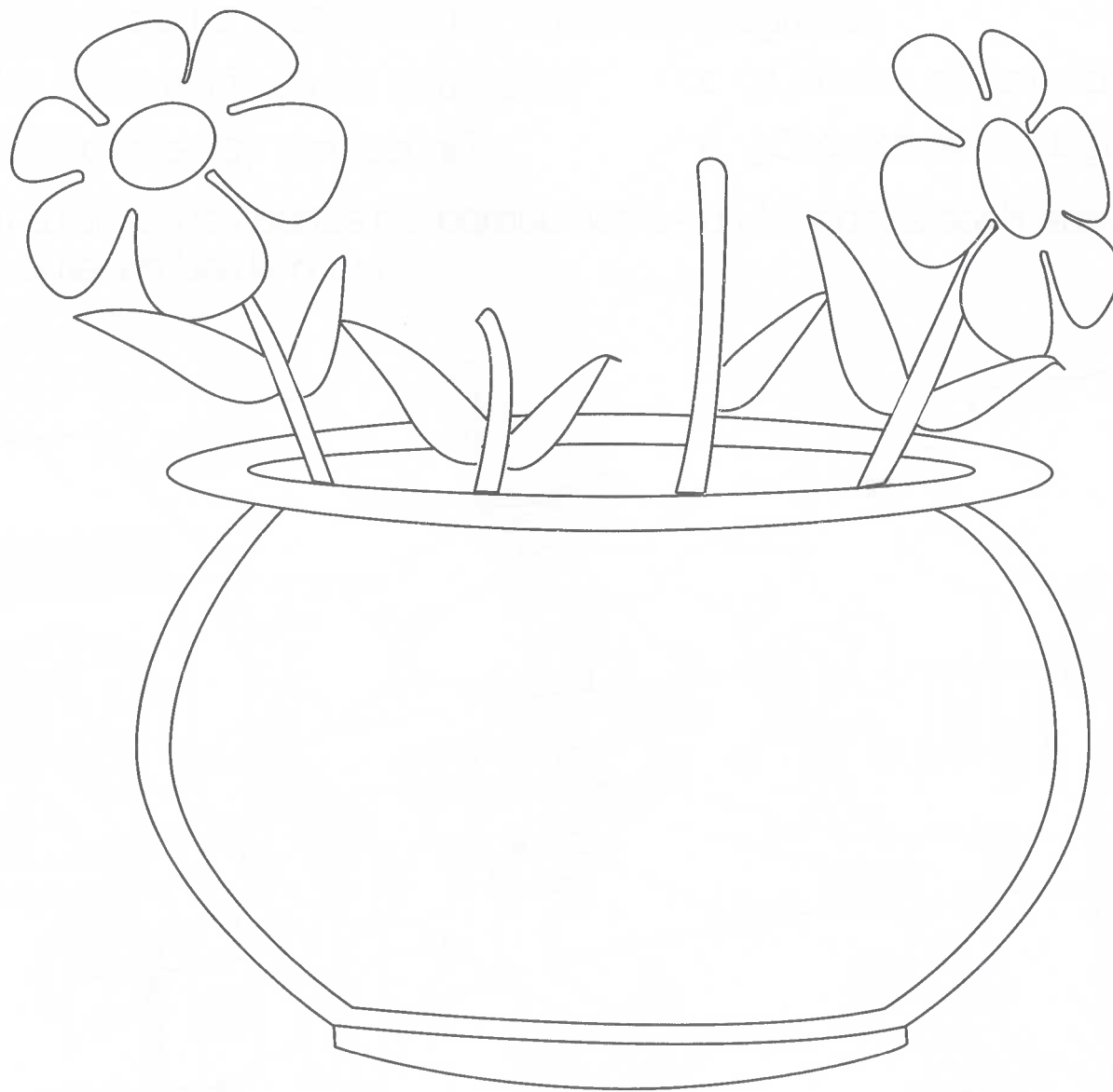

4. Decoro el florero y relleno los bordes curvos con bolitas de papel. Dibujo las flores que hacen falta.



¿Cuánto he Aprendido?

1. Observo  el dibujo y respondo las siguientes preguntas:
 - a. ¿Cuántos niños están en los columpios?
 - b. ¿Cuántos troncos hay para saltar?
 - c. ¿Cuántas niñas están leyendo?
 - d. ¿Cuántos niños juegan fútbol?
2. Retiño con color rojo las partes del parque que están formadas por líneas rectas y con color azul las que tienen borde curvo.



1. Observo  la fila que hacen los niños y las niñas. Luego, recorto  el niño que va detrás y lo pego , delante de la fila.



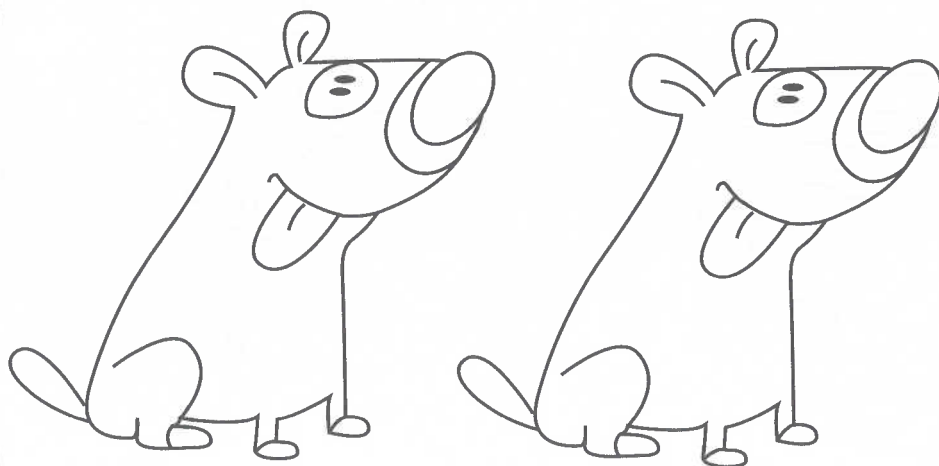

2. Coloreo  según las instrucciones:

a. El perro café está sentado detrás del perro negro.

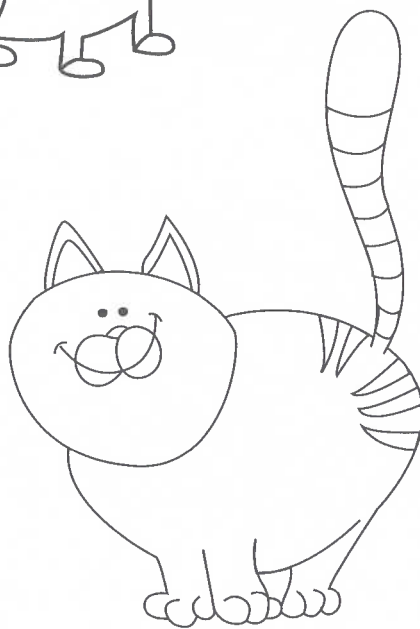

b. El gato amarillo está delante del gato blanco con negro.



3. Observo  los lugares en los que están los animales. Luego, con una línea, los llevo al lugar que corresponde.

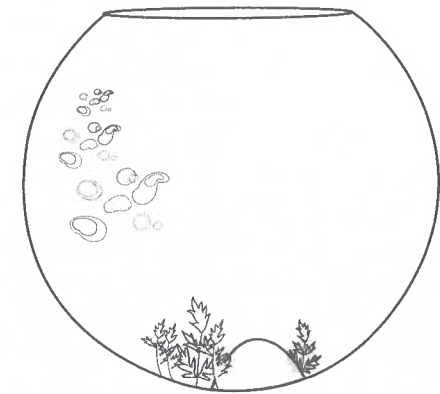
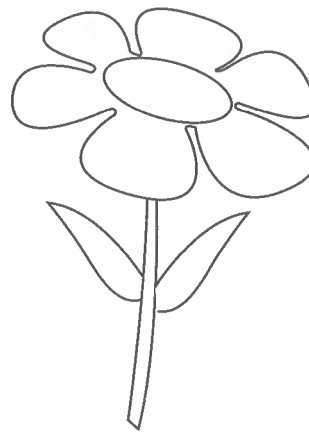
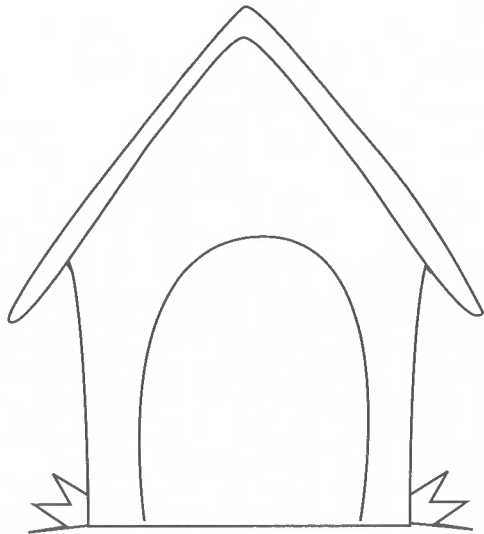
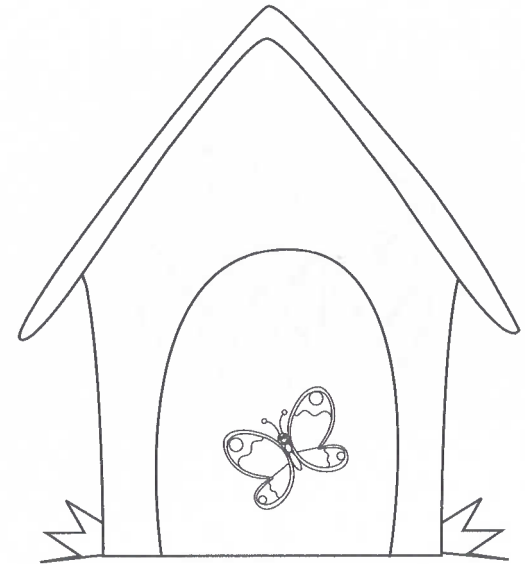
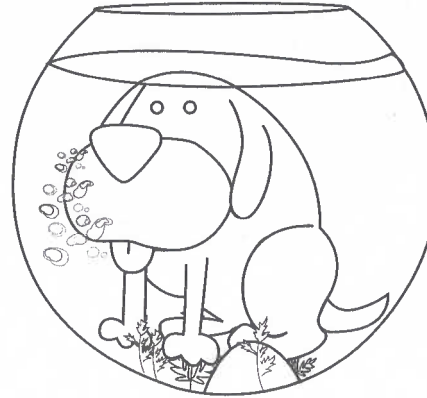
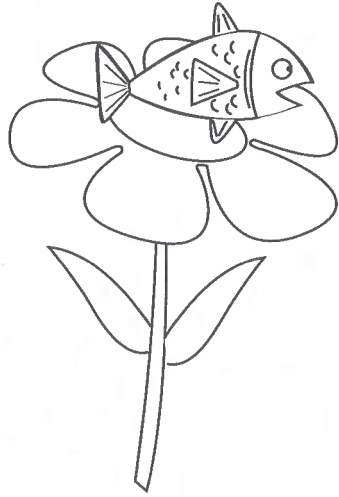

4. Relleno con bolitas de papel los pollitos que están fuera del corral y con aserrín los que están dentro del corral.

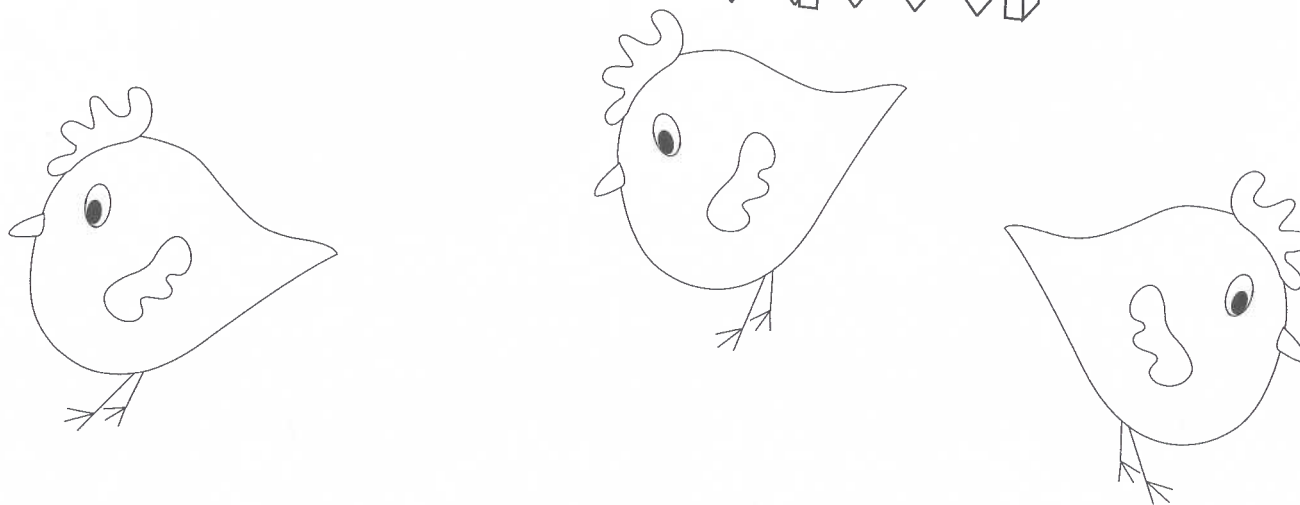
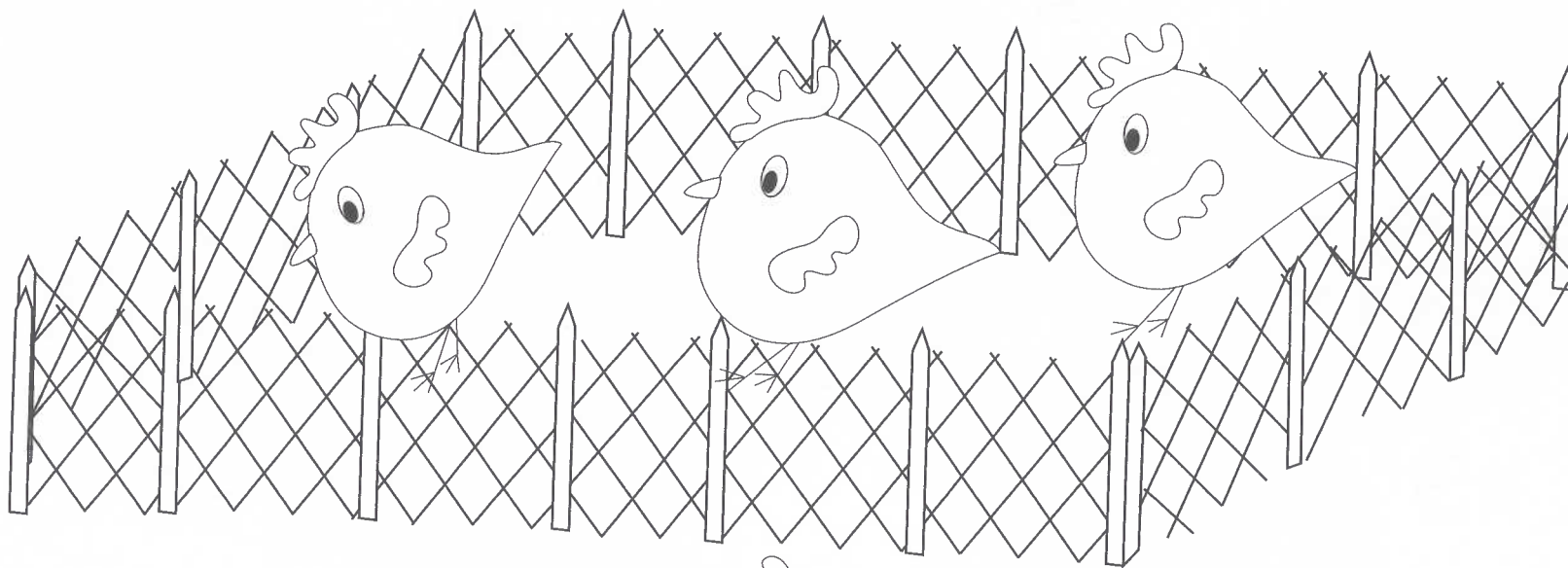

5. Recorto  y pego , dentro de cada conjunto, objetos cuyo nombre empiece por la vocal indicada.

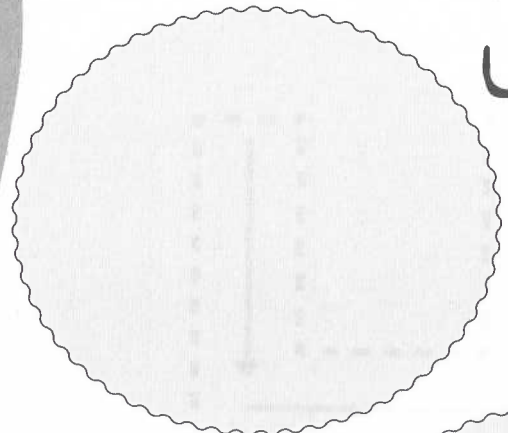

Uu

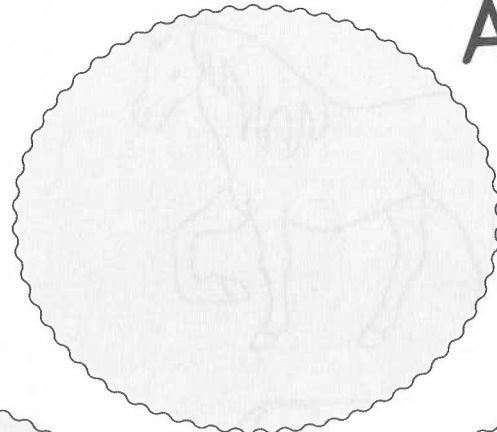

Aa

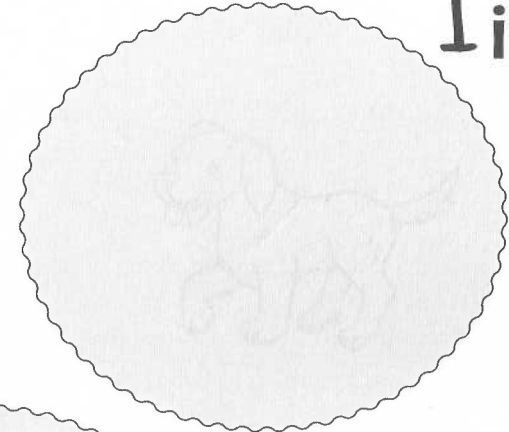

Ii

Oo

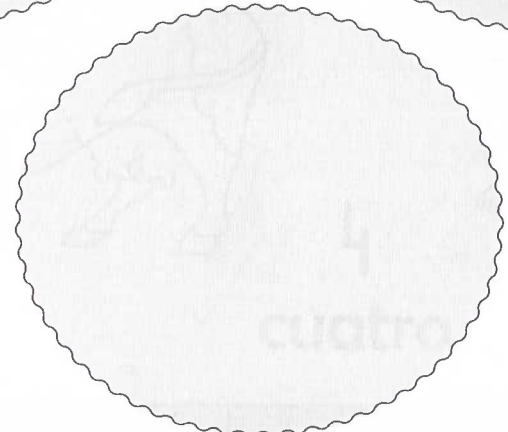
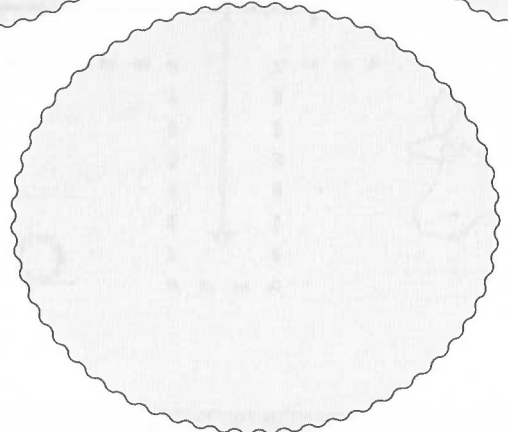

Ee

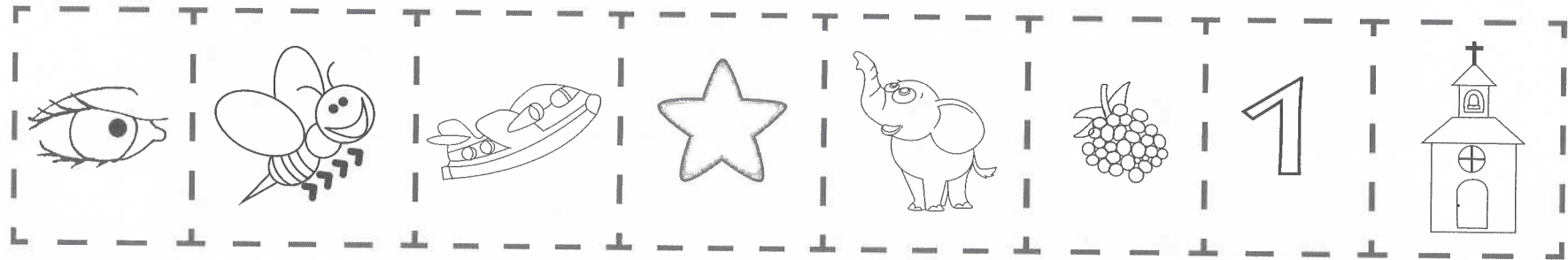

2. Retiño  el número y coloreo  los 5 aviones. Luego completo los renglones.

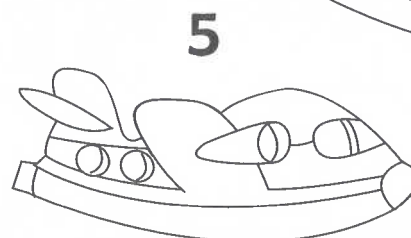
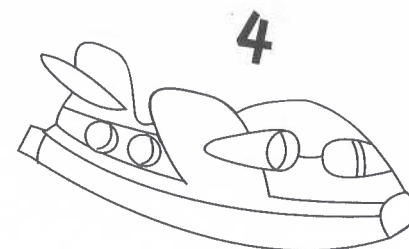
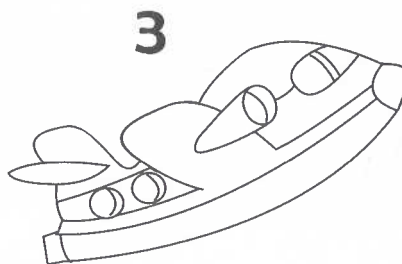
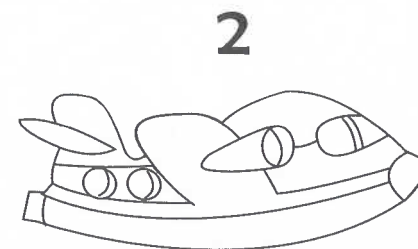
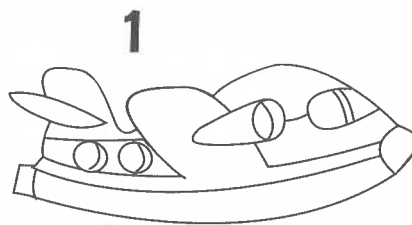
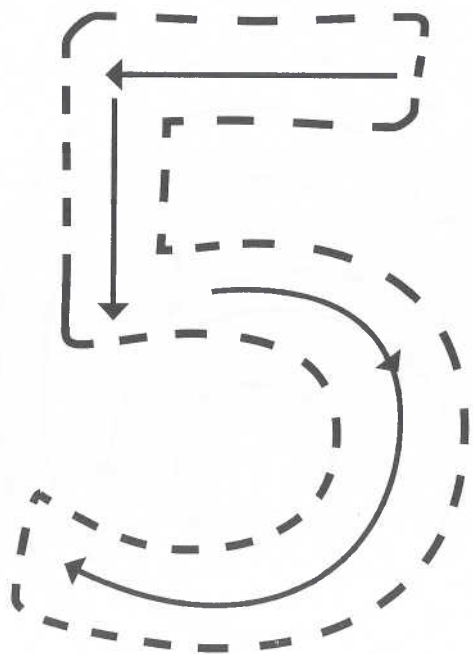





cinco

5
cinco

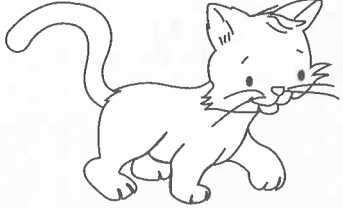
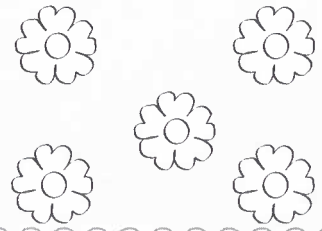
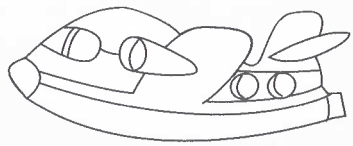
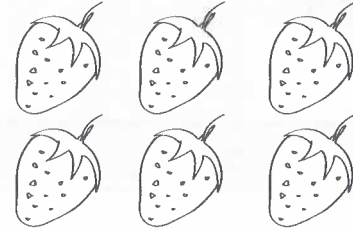
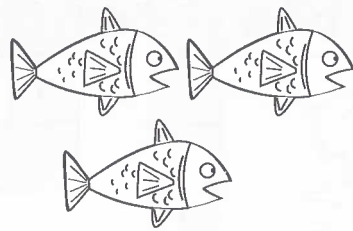
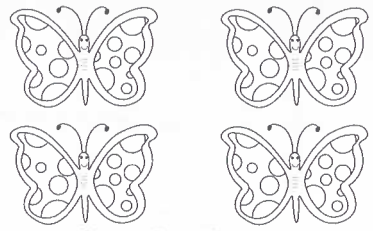
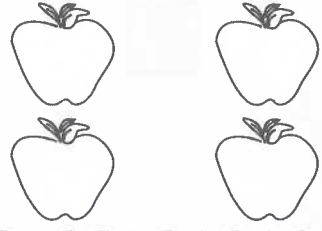
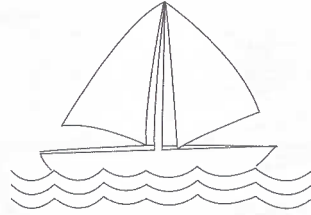
5		5	5	5	5	5	5	5	5
5		5		5		5		5	
5		5		5		5		5	

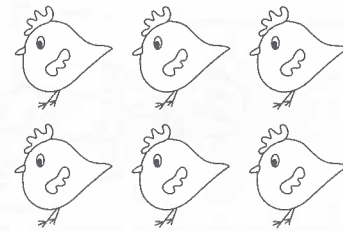
4. Coloreo  los números según las instrucciones: el número uno de color café, el número dos de color rojo, el número tres de color azul, el número cuatro de color verde, el número cinco de color naranja y el número seis de color amarillo. Luego, cuento los objetos y los coloreo según el color del número.

	5		
		2	
3			6
	1		4

5. Colorea  los animales que participan en la carrera. Al lado de cada uno, escribo el número ordinal que indica su posición en la carrera.
6. Completo el crucigrama con las vocales que faltan en los nombres de los números ordinales.

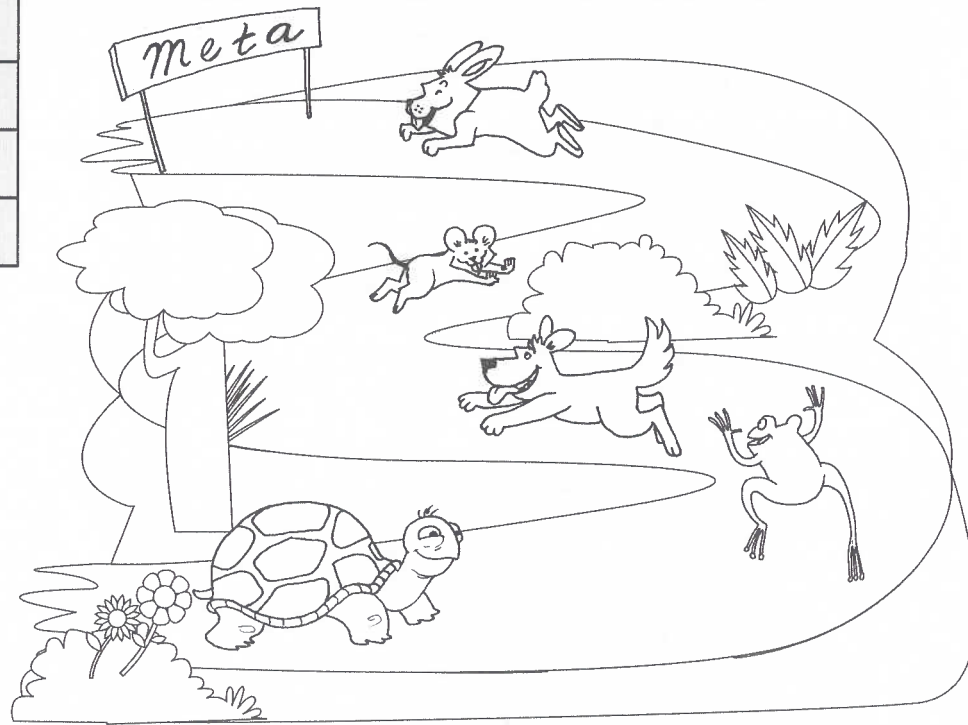
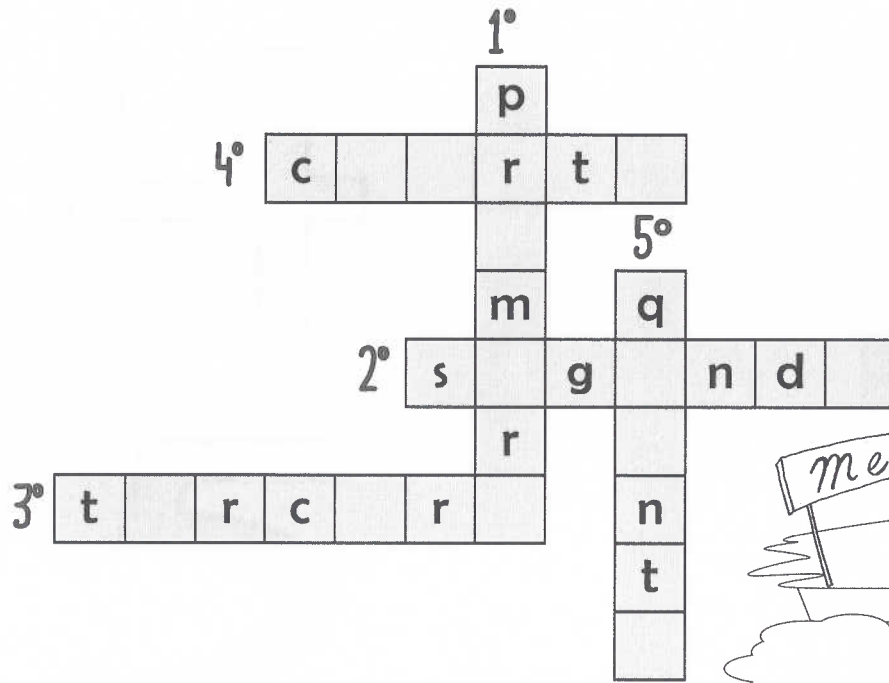

¡Hagamos conjuntos más grandes!

1. Cuento los elementos que tiene cada conjunto. Luego, uno con una tira de lana el número con el conjunto correspondiente.

4

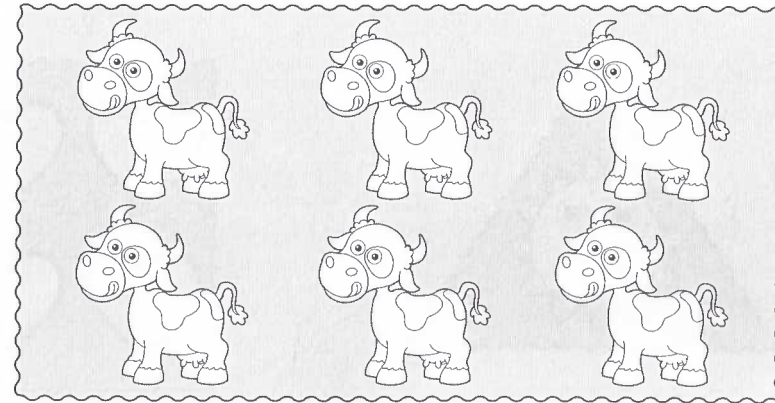

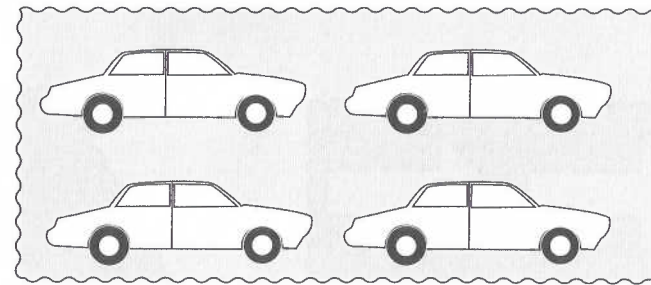

5

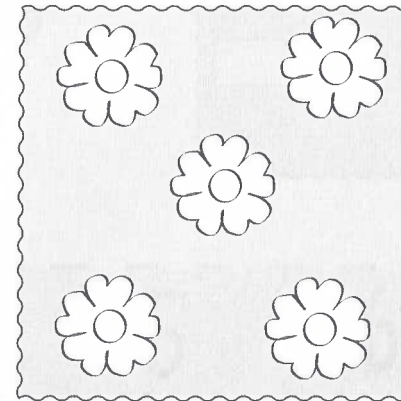

6



2. Cuento los elementos de cada conjunto. Recorto  los números que están en la parte inferior de la página y los pego  al lado del conjunto que corresponde.

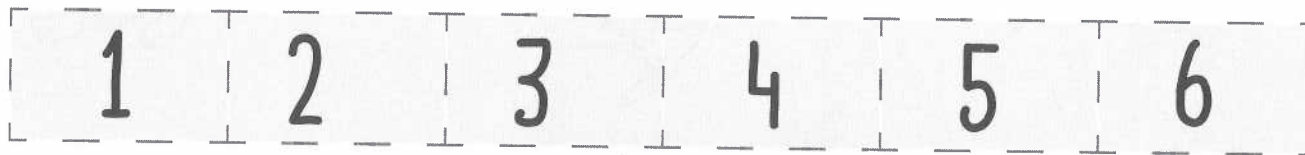
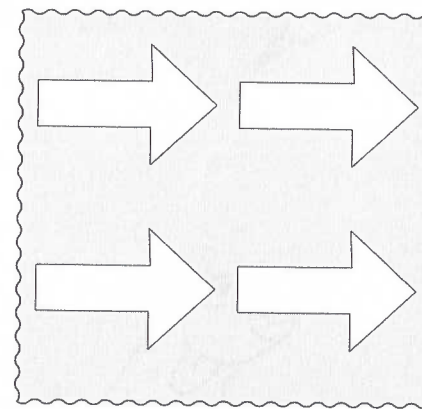
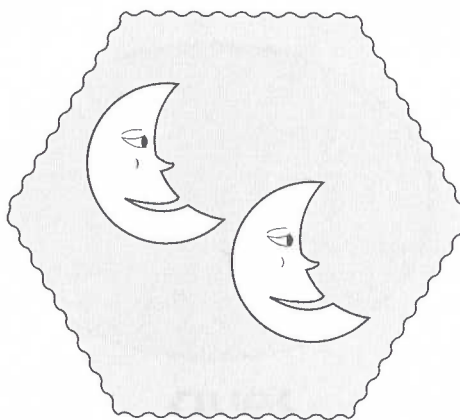
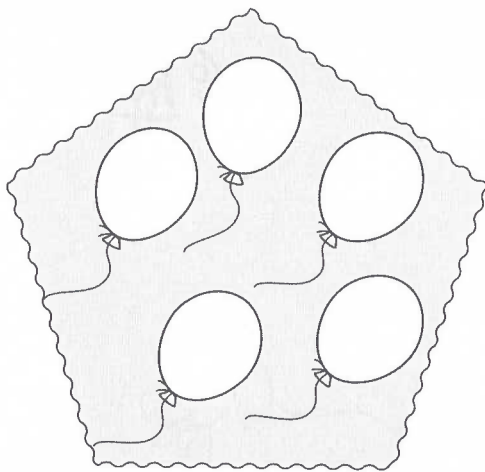
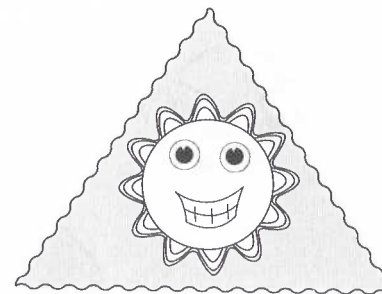
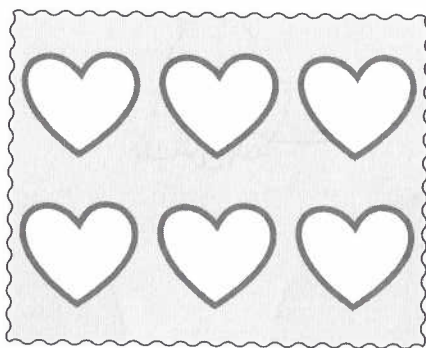
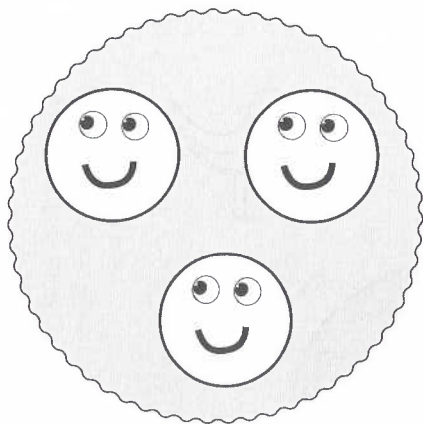

3. Uno con una línea los elementos con el conjunto que corresponde. Colorea los elementos de cada conjunto y cuento cuántos elementos hay en cada uno.

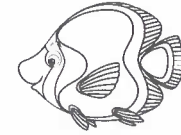
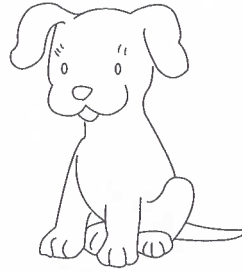
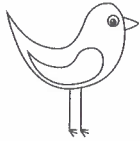

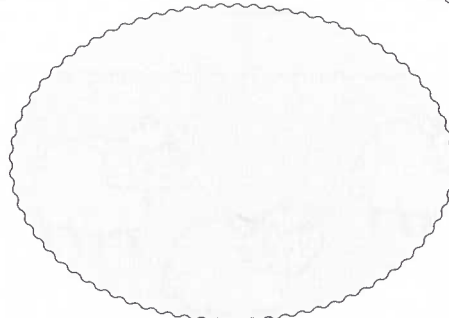
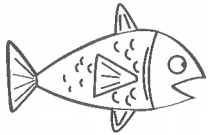
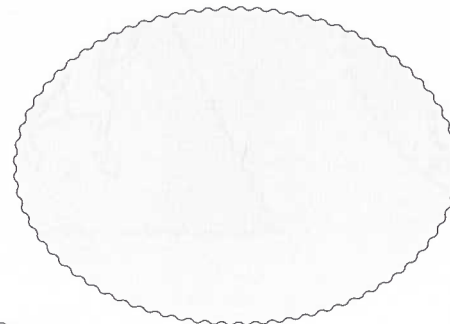
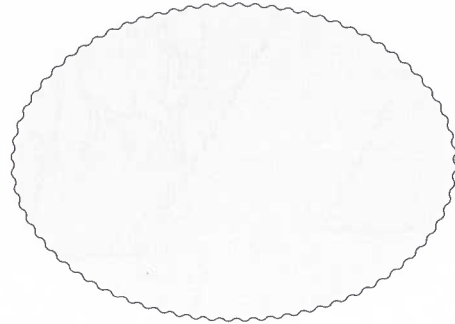

perros

peces

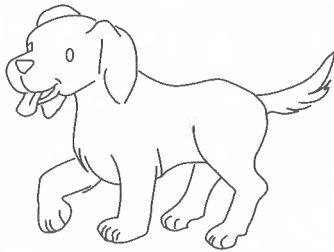

aves



4. Marco con una X el conjunto que tiene más animales y coloreo  el conjunto que tiene menos animales. Luego, escribo el número de animales debajo de cada conjunto.

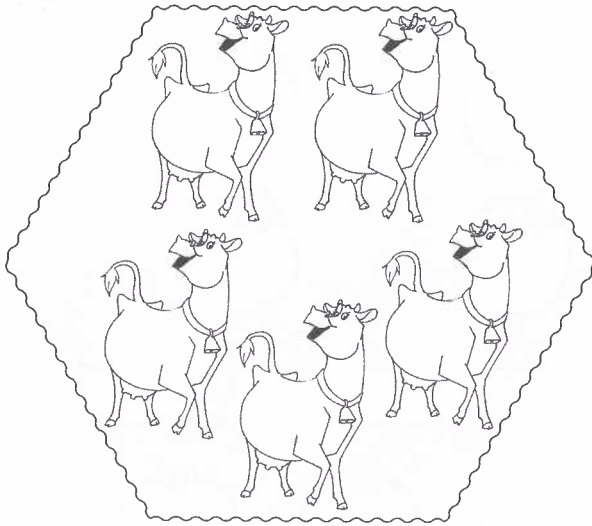

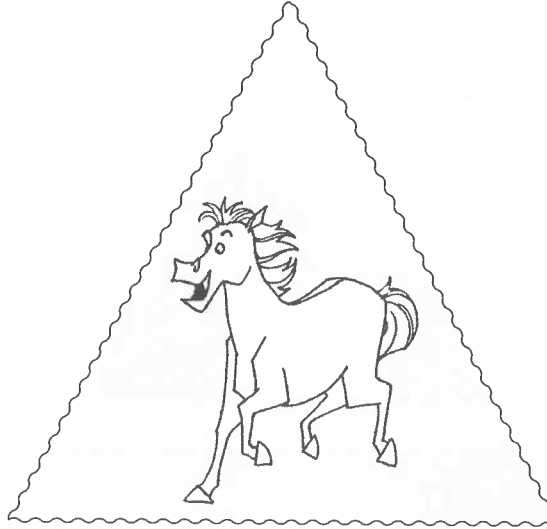

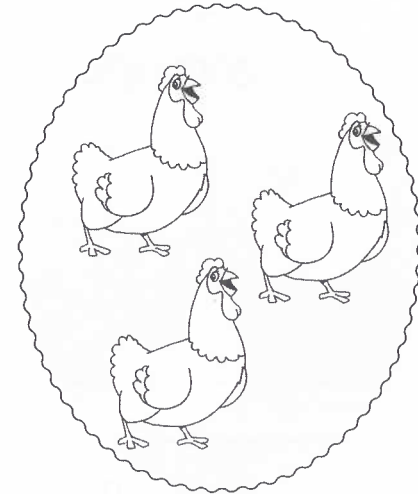

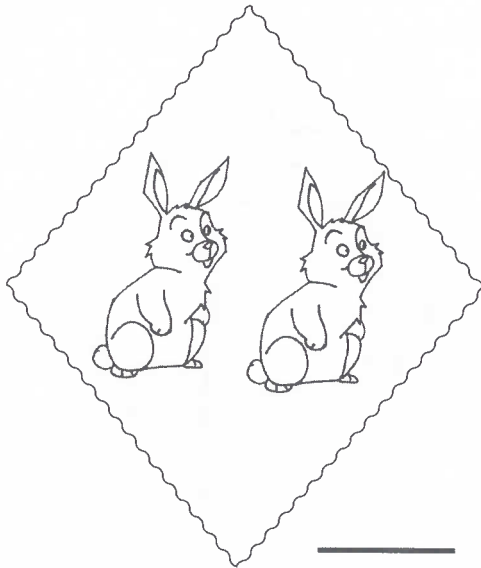

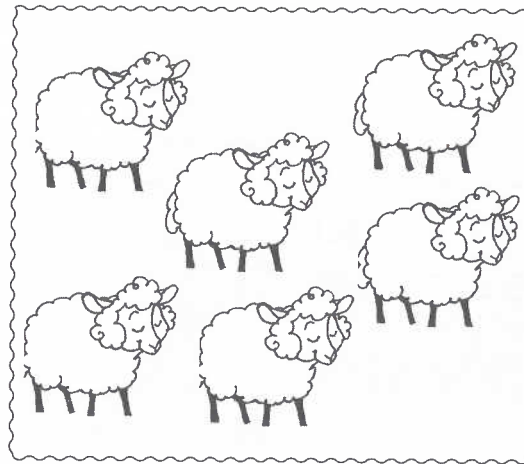

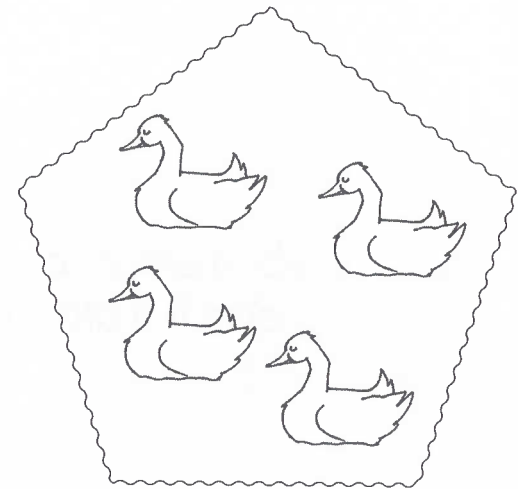

5. Al lado de cada conjunto, dibujo otro conjunto según la indicación.

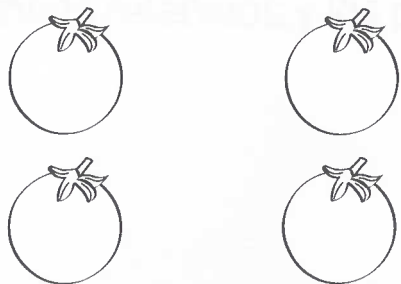

Dibujar 1 naranja más.

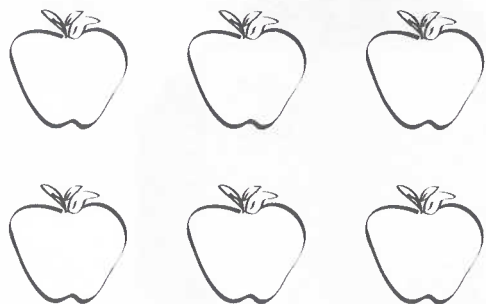

Dibujar 3 manzanas menos.



Dibujar el mismo número de fresas que tiene el conjunto del lado.

1. Retiño  con colores las líneas de la figura. Recorto  la figura por el borde, la doblo por las líneas reteñidas y las pego  por los lados oscuros. ¿Qué resulta?

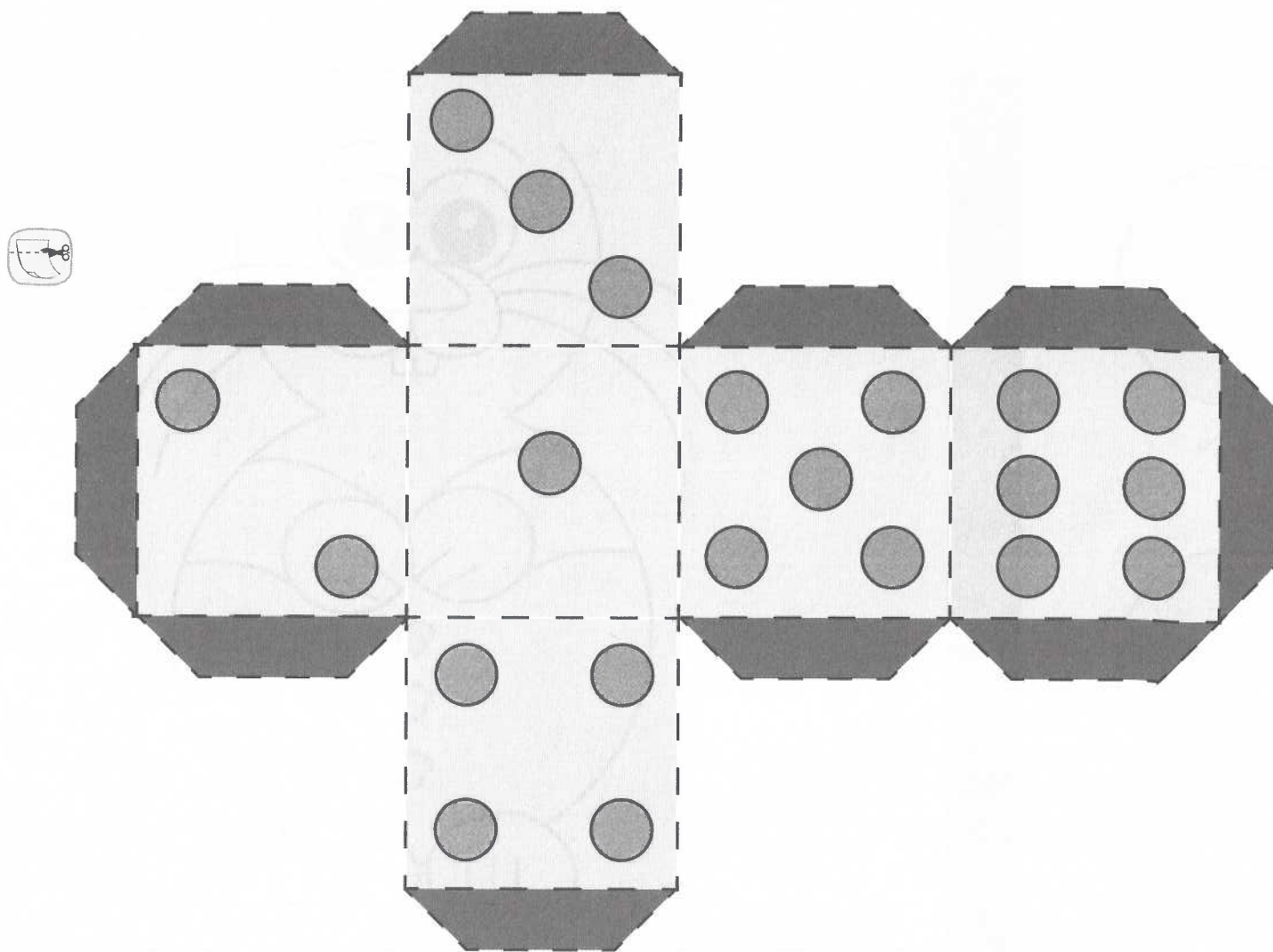

2. Coloreo  el dibujo y lo recorto  por la parte punteada. Luego, pego  por el lado oscuro y pongo las orejas en el borde de arriba. ¿Qué resulta?

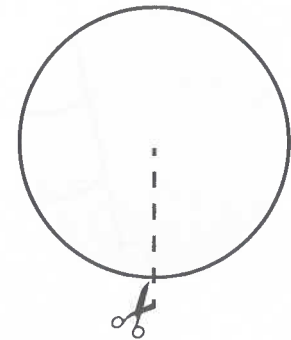
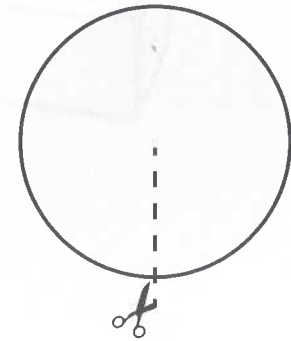
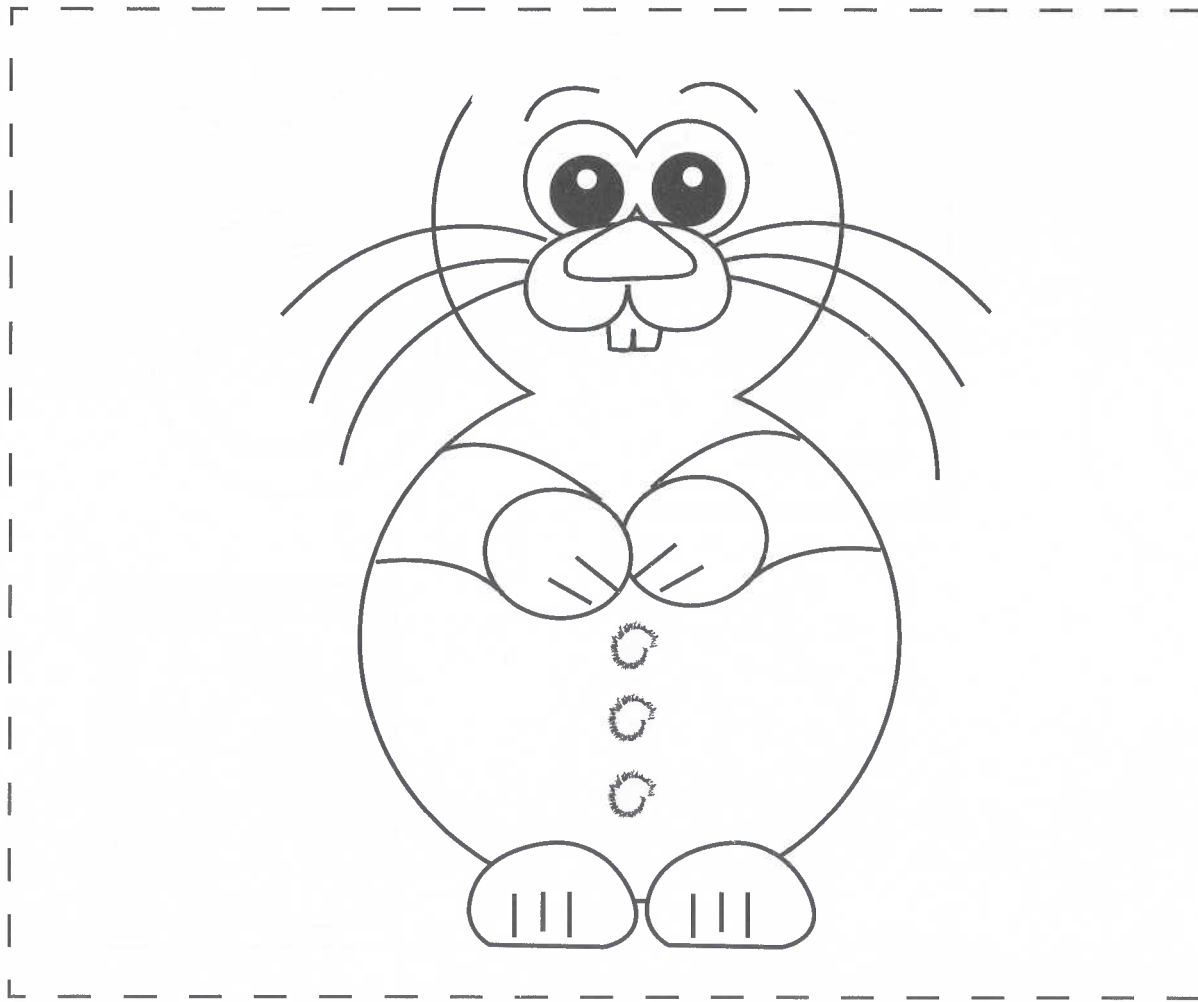

3. Observo  los dibujos y encierro  con un color los objetos que tienen forma de sólidos geométricos.

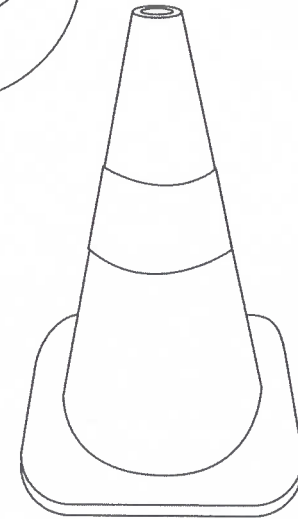
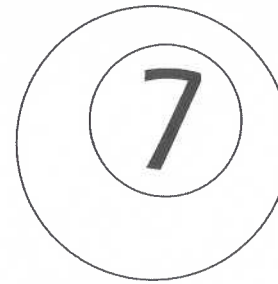
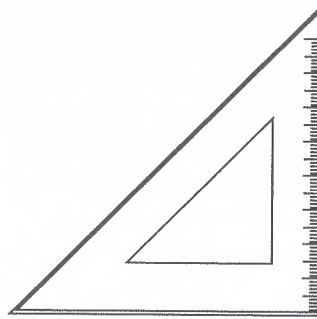
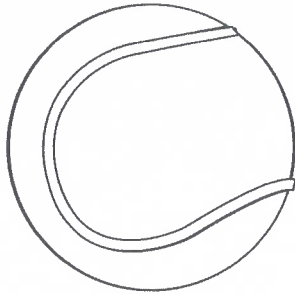
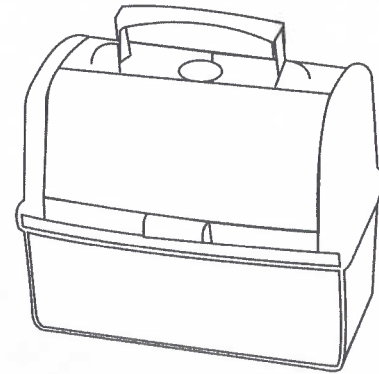
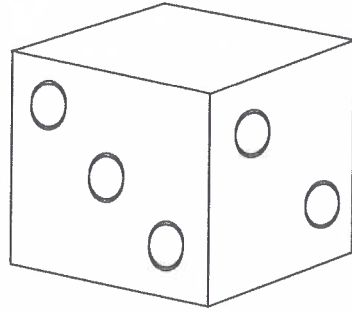
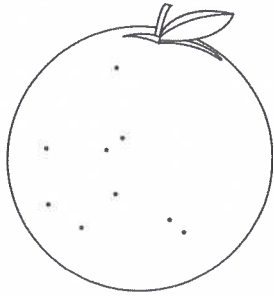

4. Decoro la figura, recorto  y pego  el cono por el borde oscuro, para formar un sombrero de fiesta. Con ayuda de la profesora o el profesor, agrego las cuerdas, en los lugares marcados, para ponerlo sobre nuestra cabeza.

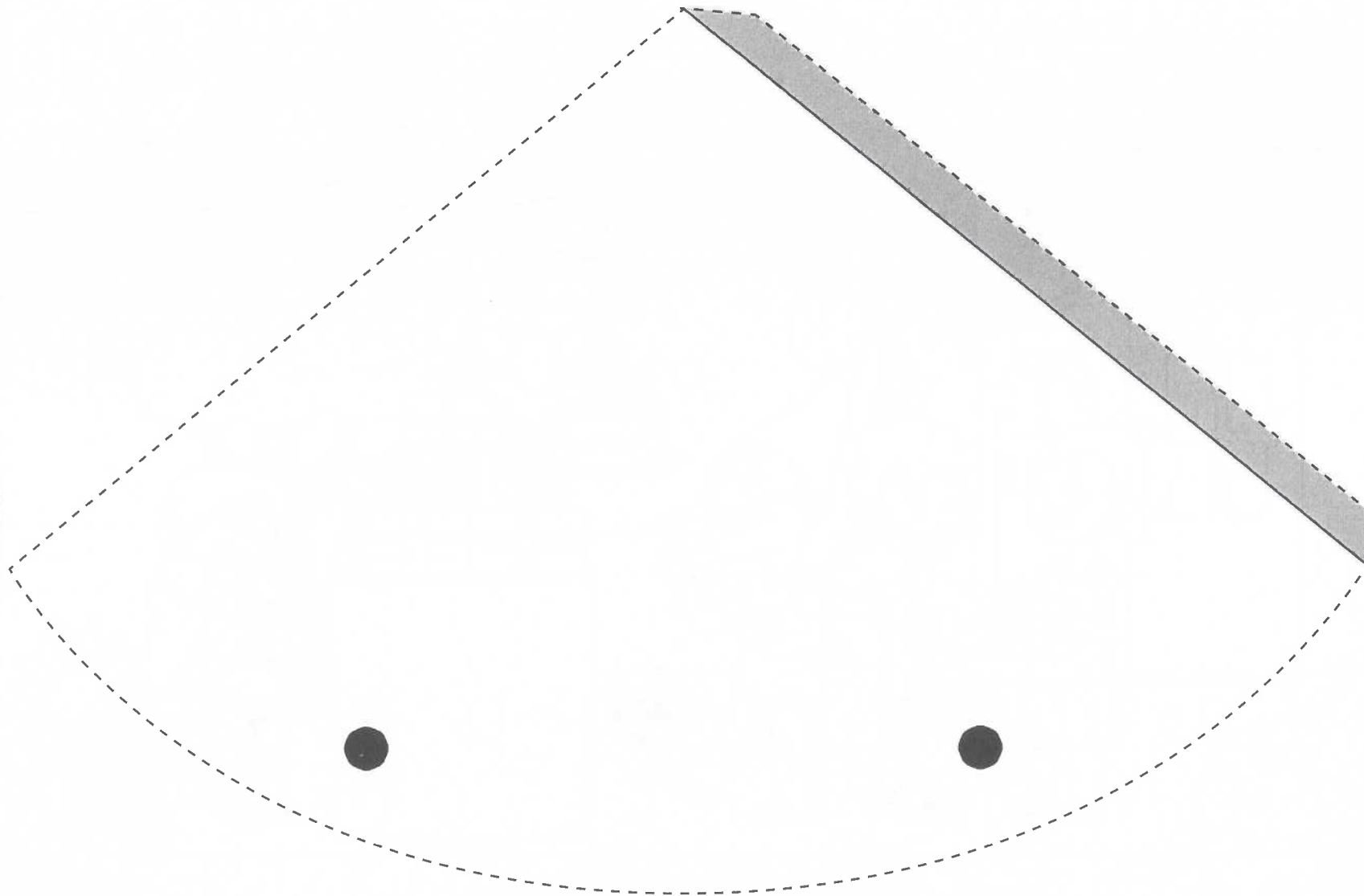

5. Encuentro dentro de la ilustración figuras con forma de sólido geométrico y las coloreo como se indica:



○ con color amarillo, △ con color verde, □ con color azul, ▤ con color rojo.



encima – debajo – a la derecha – a la izquierda!

1. Colorea  el lado derecho de la niña y del niño. Completo con las vocales la palabra que aparece debajo de los dibujos.

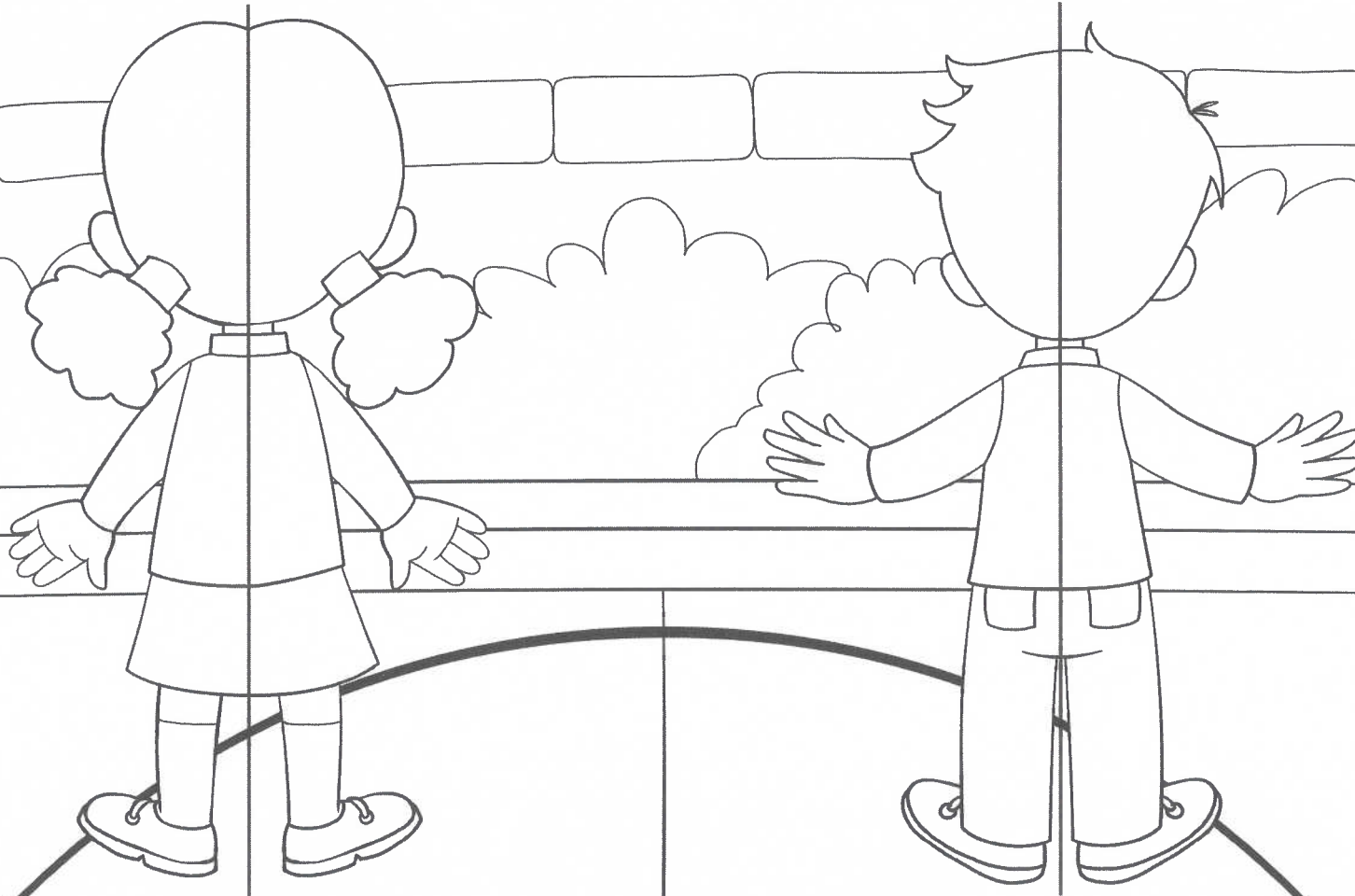

d _ r _ ch _

2. Aplico pintura sobre mi mano izquierda y la coloco sobre la hoja. Completo con las vocales la palabra que aparece abajo.

zqu _ _ rd

3. Decoro, con pedacitos de papel de colores, el loro que está volando encima de las ramas del árbol y, con t mpera o pintura, el loro que est  debajo de las ramas del  rbol.

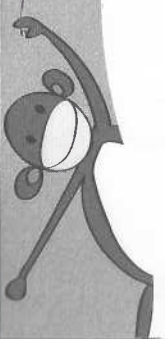

4. Retiño  el árbol que aparece a la derecha de la escuela y lo decoro con papelitos. Relleno con bolitas de plastilina las ventanas que están en la parte izquierda de la escuela.

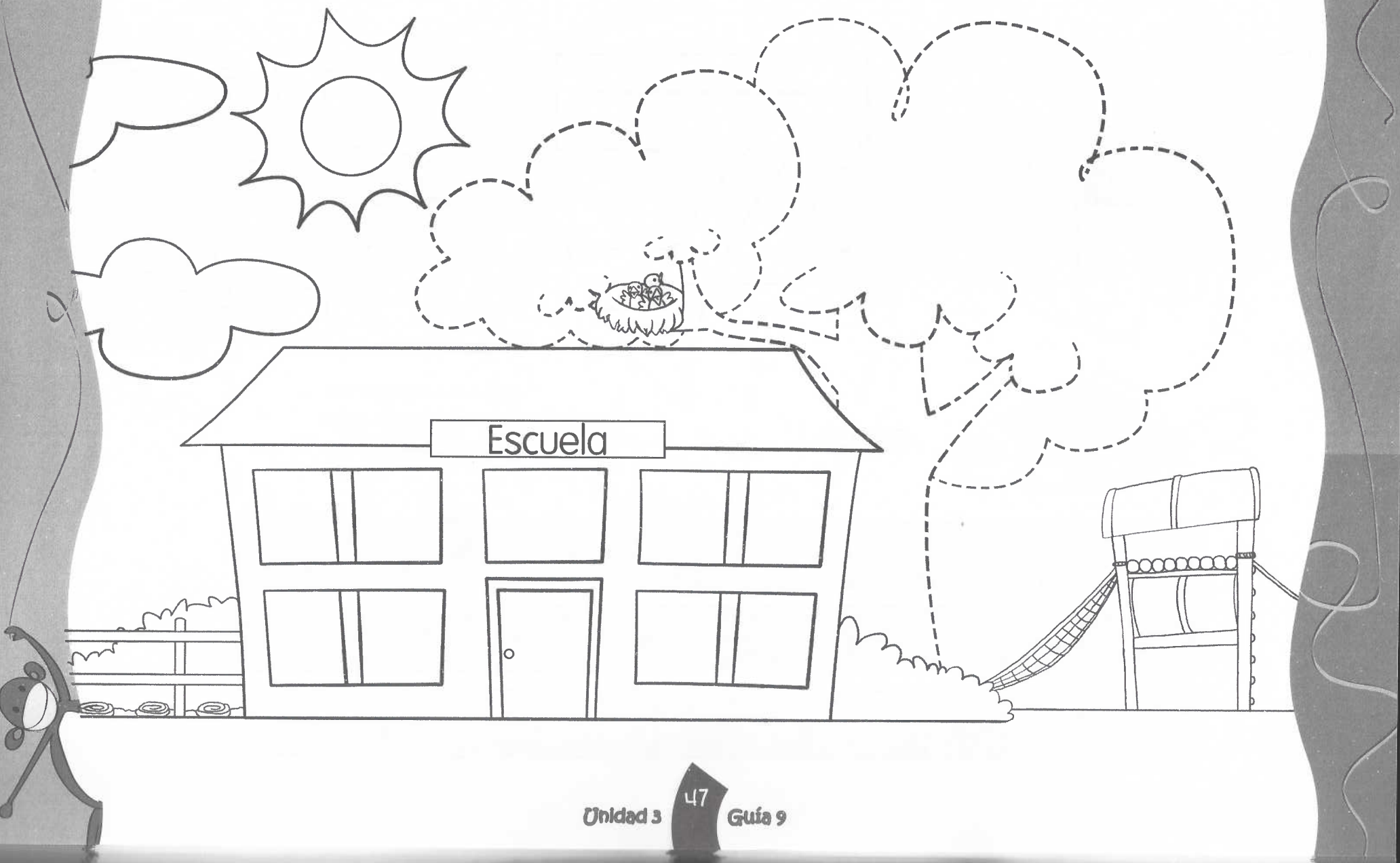

2. Con un lápiz de color, realizo el trazo del número 8 siguiendo las flechas y lo decoro con bolitas de papel. Luego, completo las arañas siguiendo el ejemplo y completo los renglones.

ocho

8
ocho

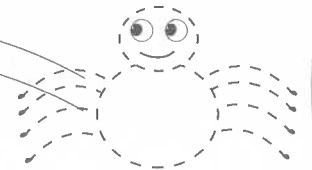
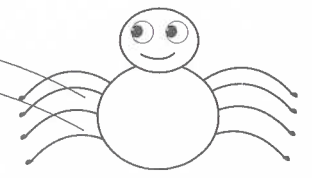
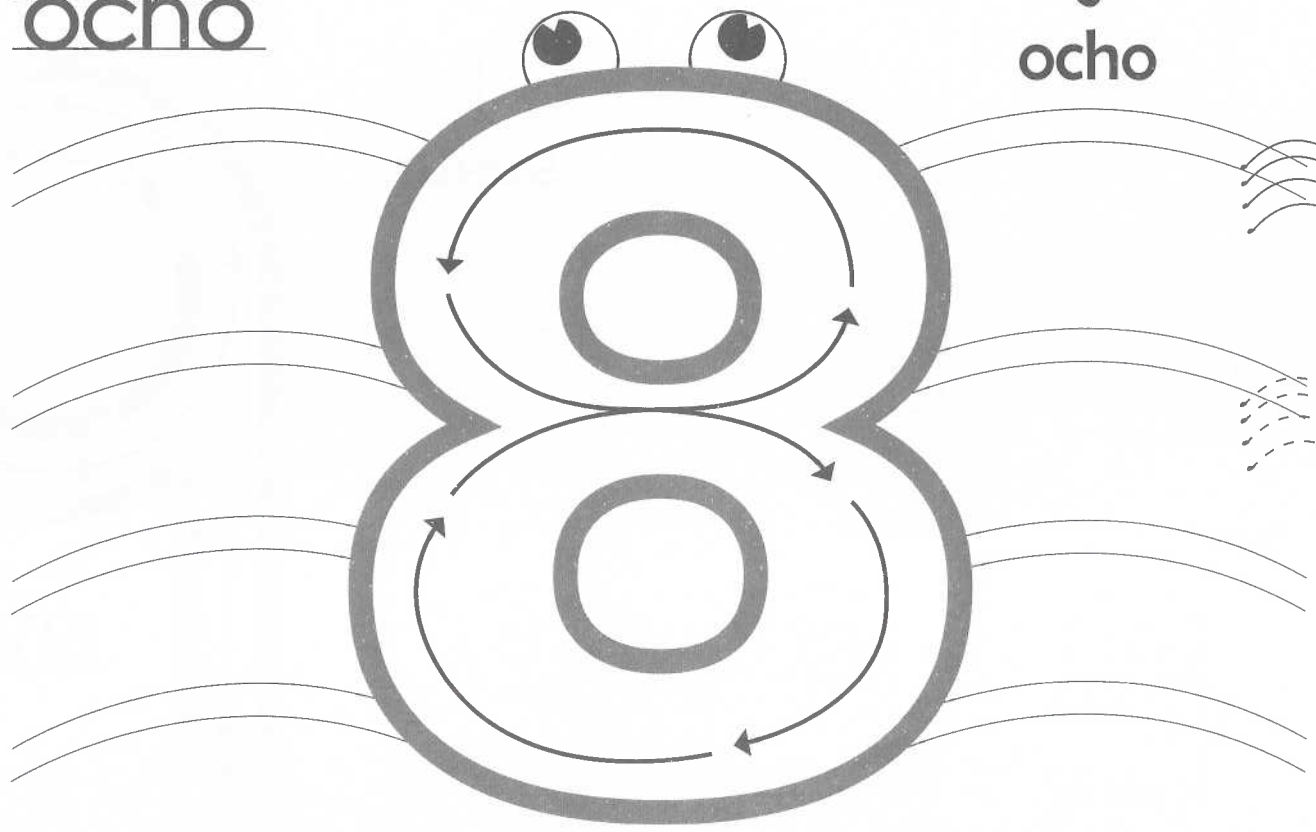

4. Observo  el número y coloreo  las figuras correspondientes:

8



2

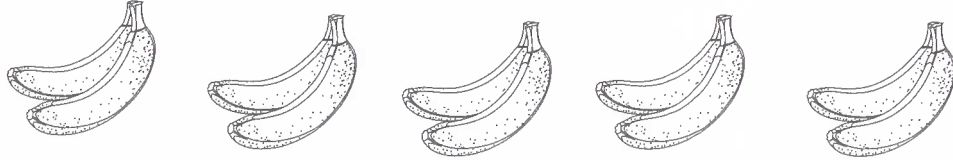

6

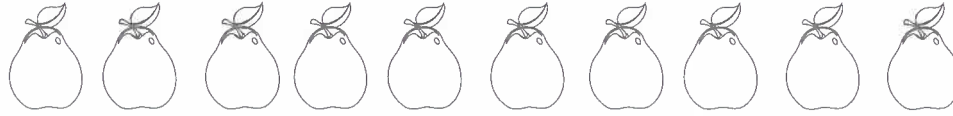

9



5



3

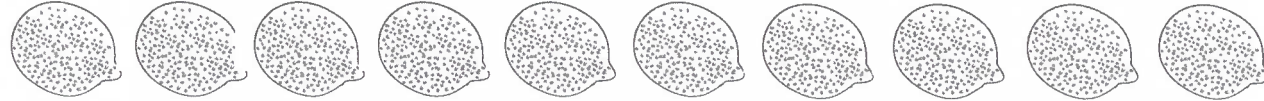

7

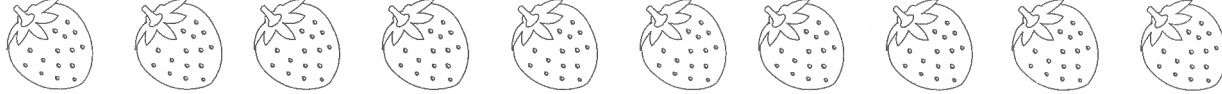

4

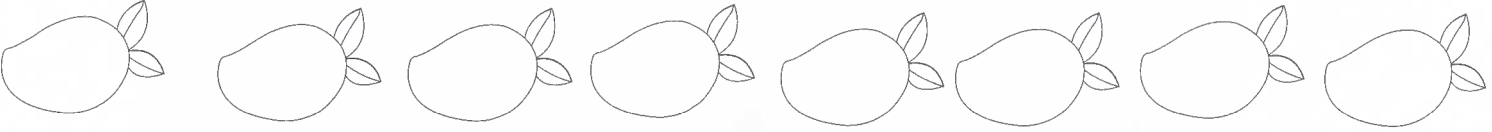

¿A qué conjunto pertenece?

1. Voy al Centro de recursos y busco revistas o periódicos. Luego, recorto y pego la cantidad de elementos que corresponden a cada conjunto.

7 niñas

8 niños

9 adultos

2. Uno con líneas los conjuntos con el número correspondiente.

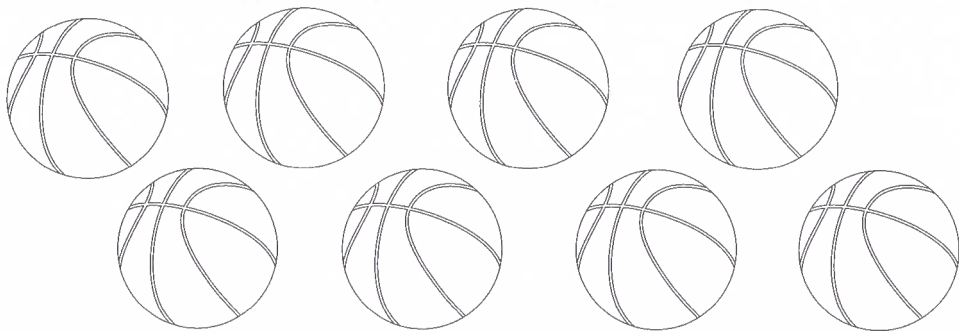

9

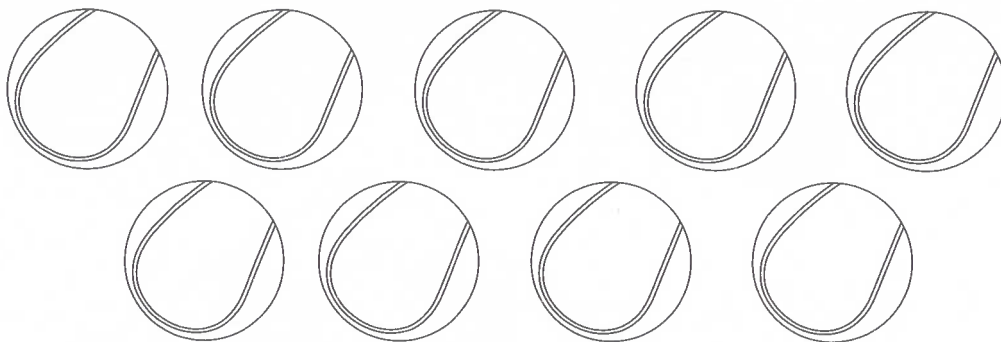

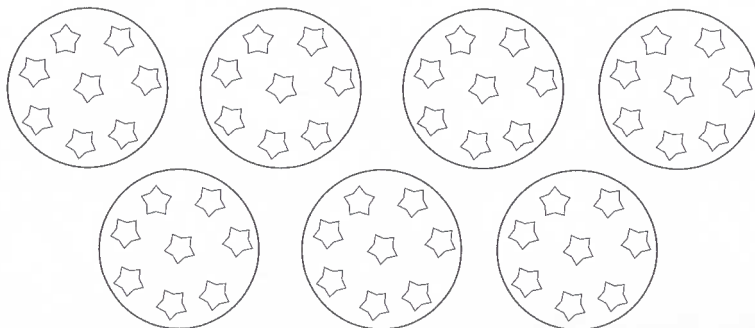

7

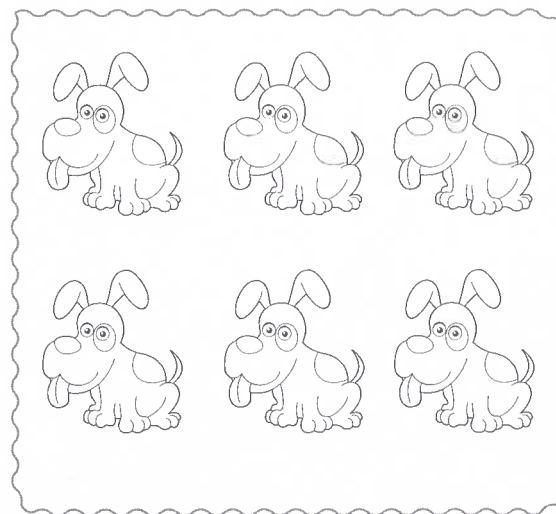
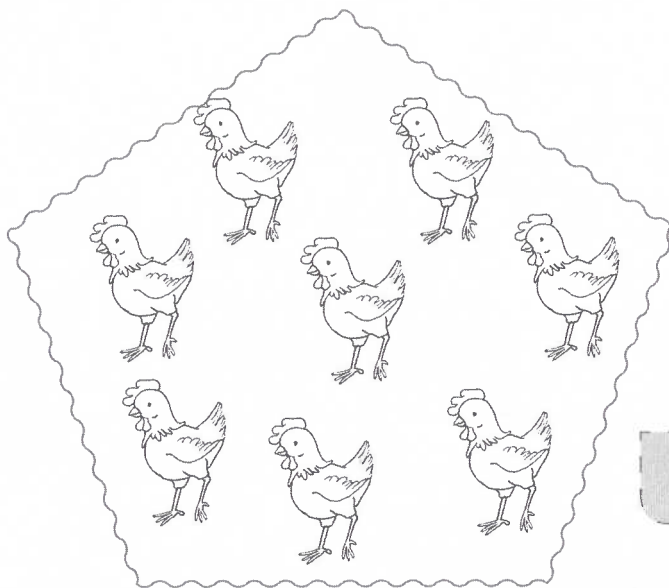
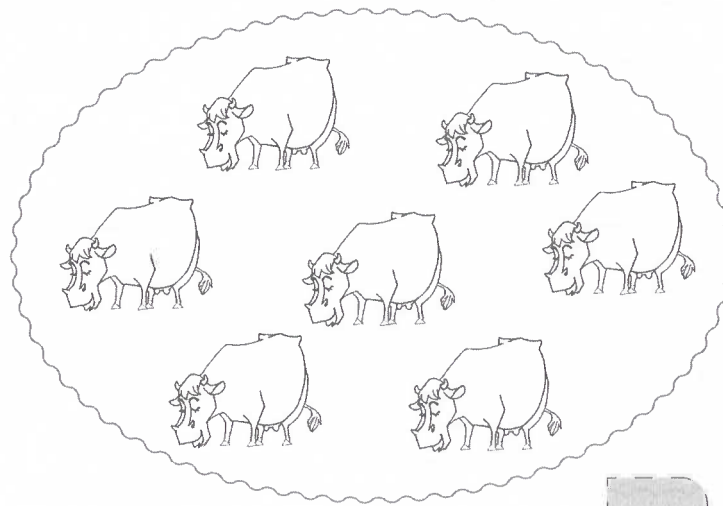
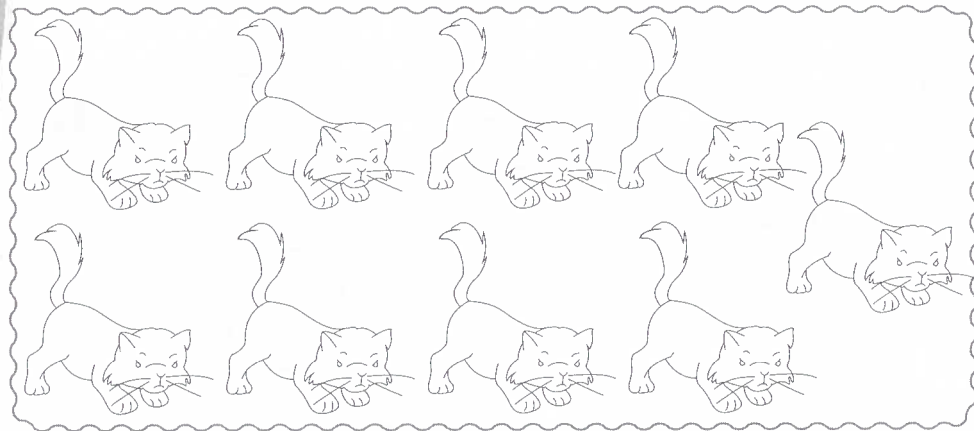

8

3. Escribo el número de elementos que hay en cada conjunto. Comparo los conjuntos y retíño con color rojo el borde del conjunto con mayor cantidad de elementos y, con color verde, el conjunto con menor número de elementos.



4. Observo  los conjuntos y cuento sus elementos. Comento cuántos elementos hacen falta en cada conjunto. Luego, punzo por el borde hasta cortar las figuras que hacen falta para completar el número de elementos de cada conjunto. Las pego  donde corresponde.

7

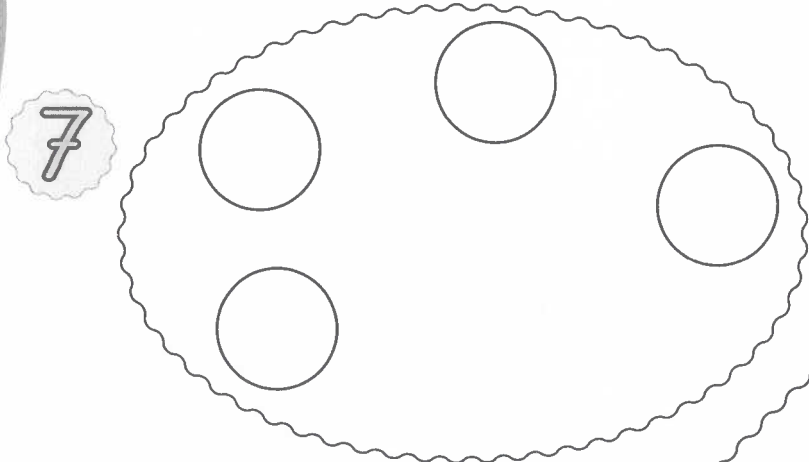

8

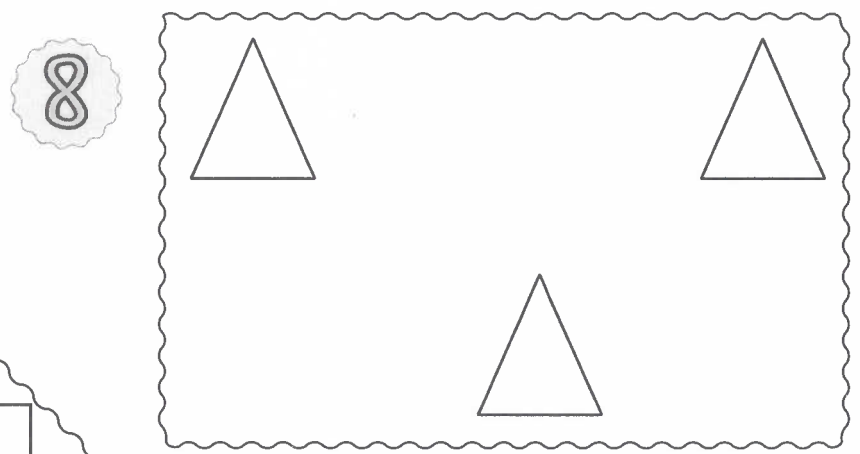

9

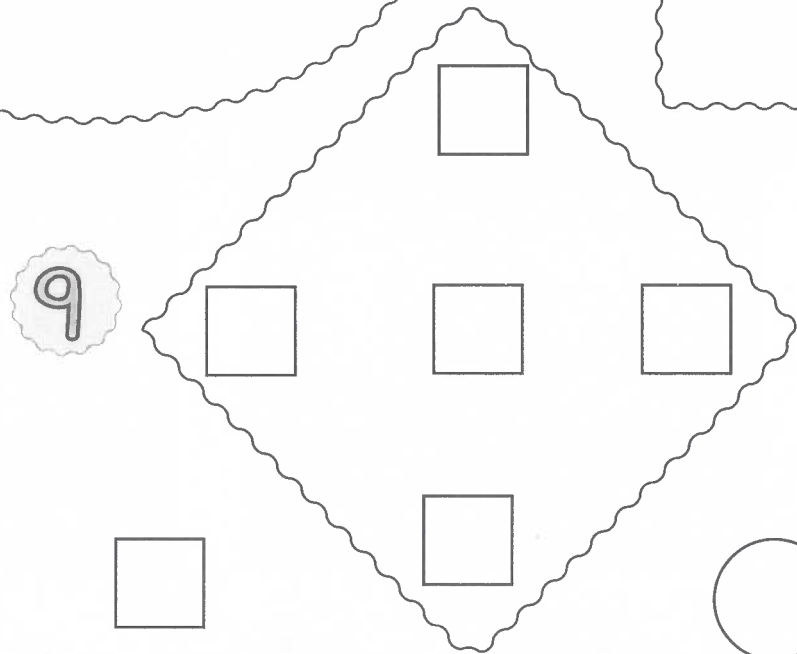



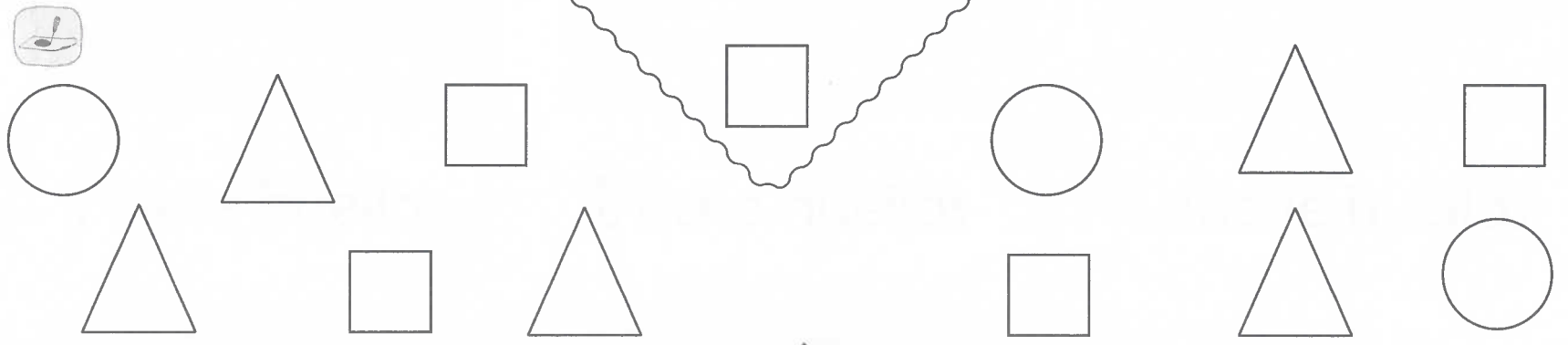

5. Pinto las yemas de mis dedos con pintura de colores. Luego, marco la cantidad de huellas en cada conjunto según corresponda.



7 siete huellas



8 ocho huellas



9 nueve huellas

¡Dibujemos con figuras planas!

1. Completo con diferente color los círculos que forman parte de los objetos, siguiendo la dirección de las flechas. Retiño  el nombre de la figura.

círculo

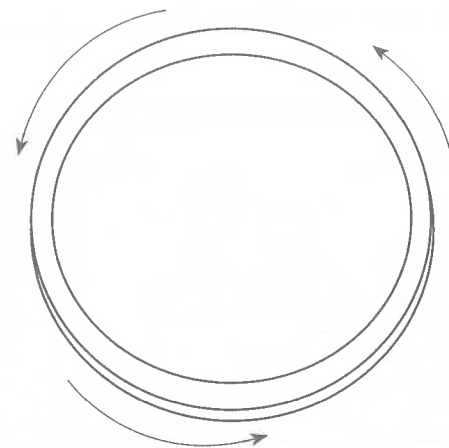
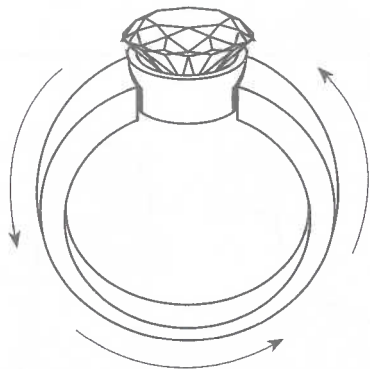
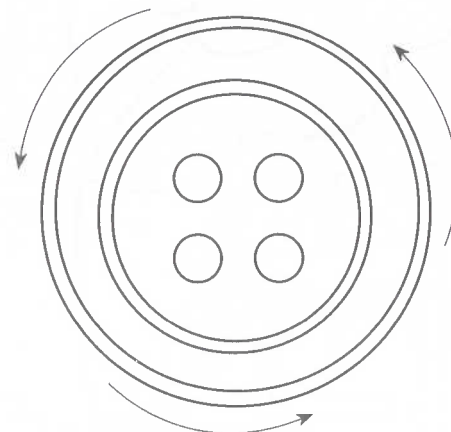
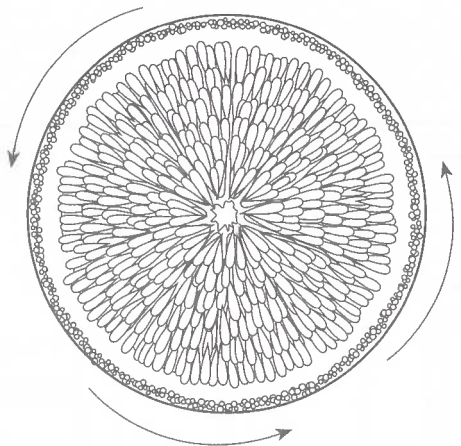

2. Retiño  el borde punteado de las ventanas de la escuela. Colorea  los cuadrados que aparecen en el dibujo.

cuadrado



3. Coloreo  los rectángulos que observo en el dibujo. Completo las vocales que faltan en el nombre de la figura.

r _ ct _ ng _ l _

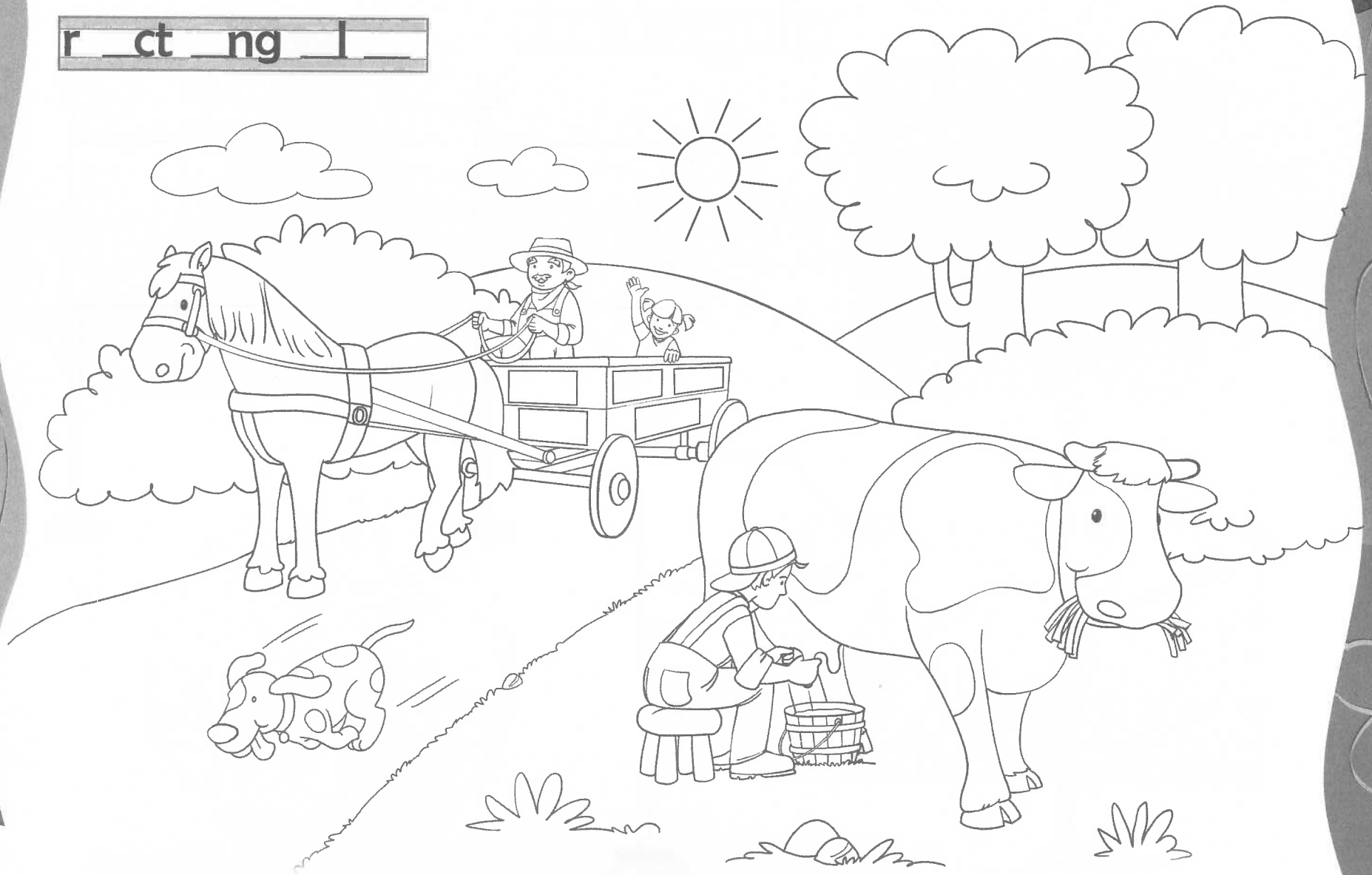

4. Coloreo  de rojo la bandera con forma de triángulo y retiene  el nombre de la figura.

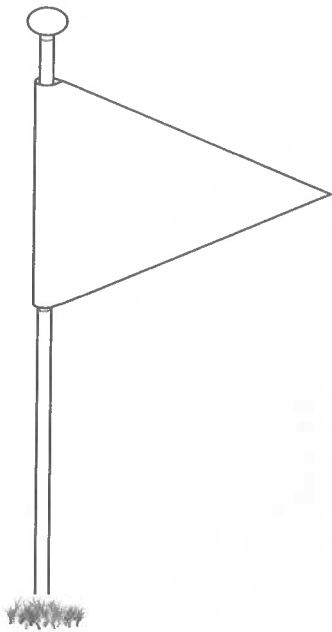
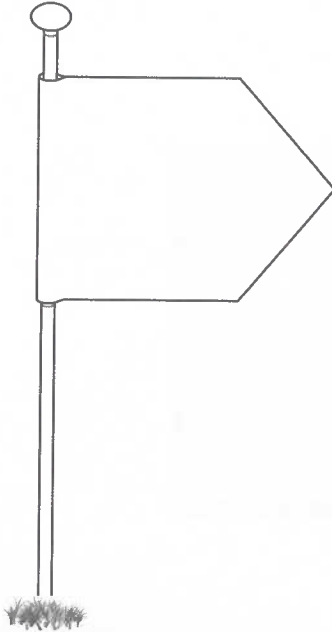
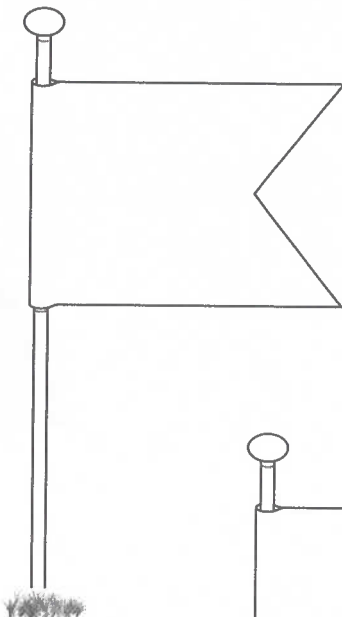
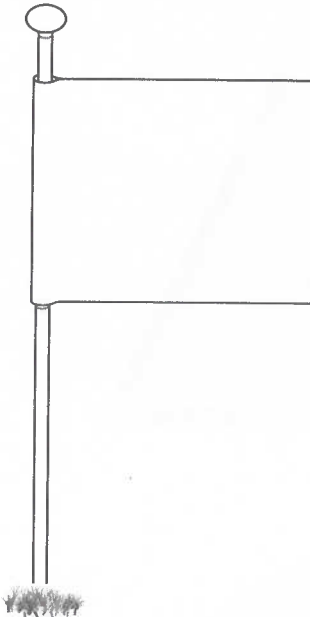

triángulo



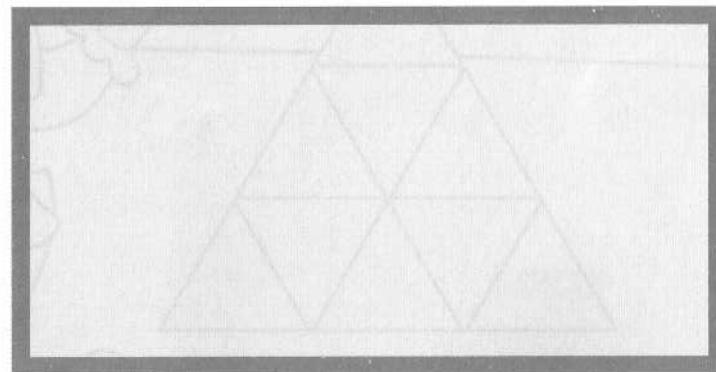
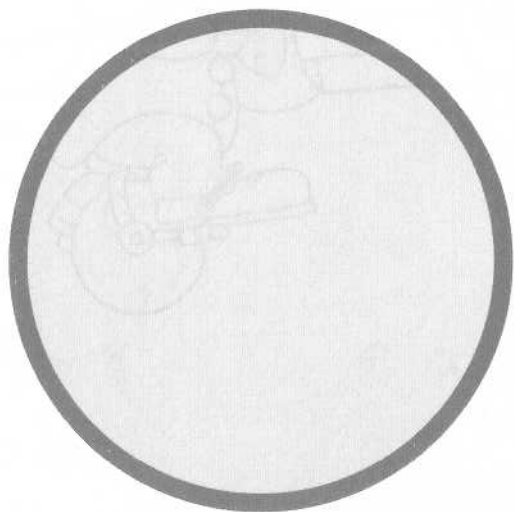
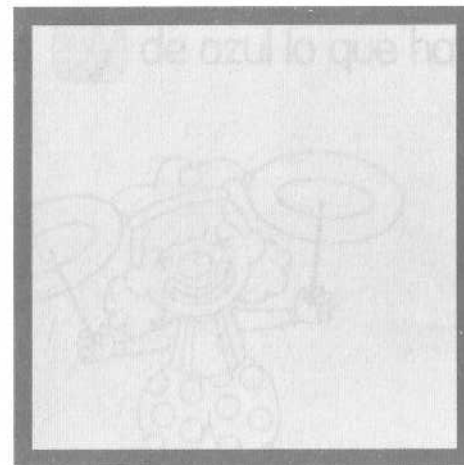
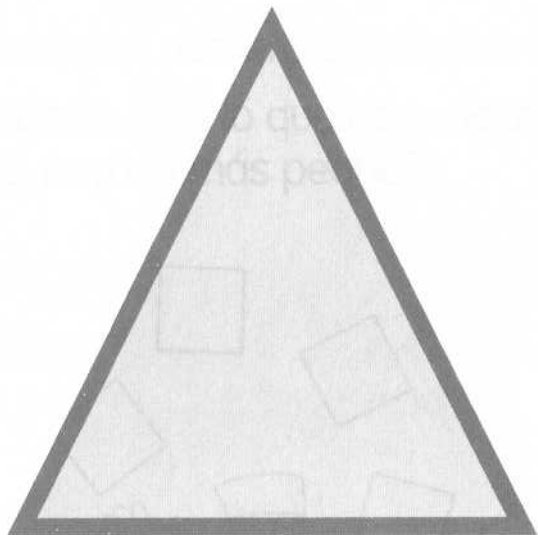



5. Decoro con diferentes materiales las figuras y las recorto  por el borde. Con ayuda de mi profesor o profesora, les coloco una cuerda y decoro mi salón con las figuras geométricas.

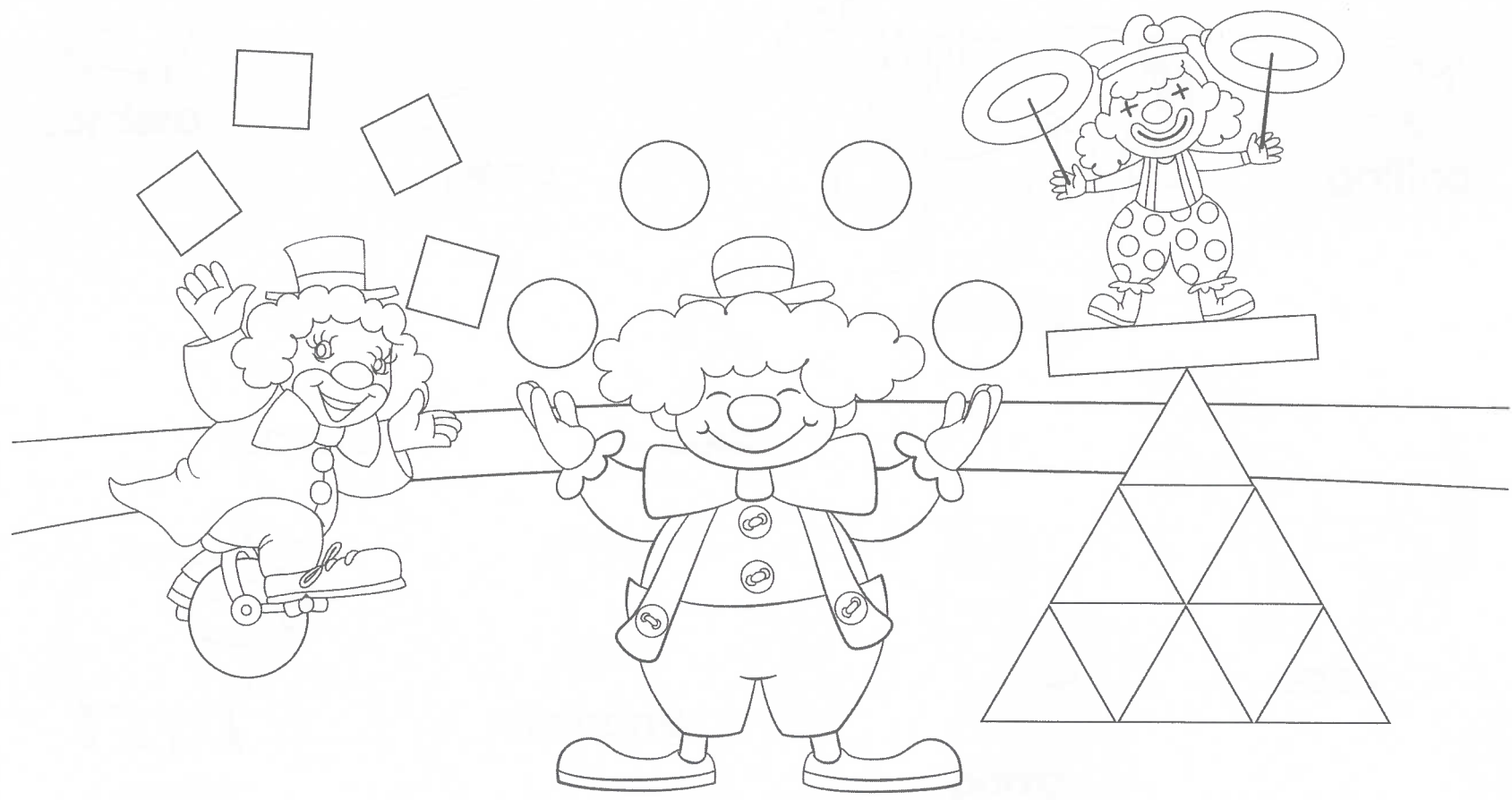

¿Cuánto he Aprendido?

- Observo  el dibujo y realizo las siguientes actividades:
 - a. Escribo el número de círculos con los que juega el payaso grande.
 - b. Encierro  lo que hay encima de los payasos y coloreo  de azul lo que hay debajo del payaso más pequeño.



1. Observo  los animales de la granja. Coloreo  los animales pequeños y encierro  los animales grandes. Aprendo cómo se escribe su nombre.



cordero

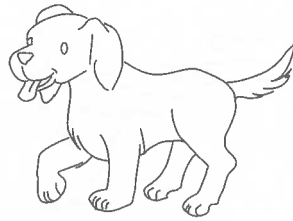

perro

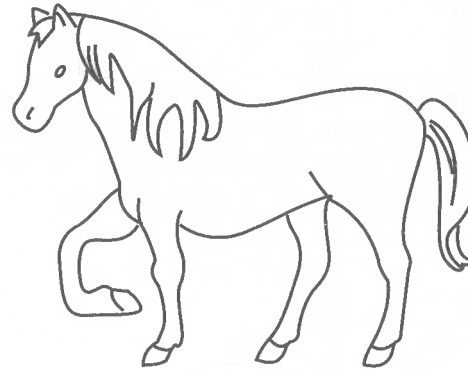

caballo



gallina

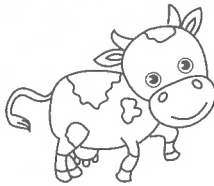

ternera



pollo

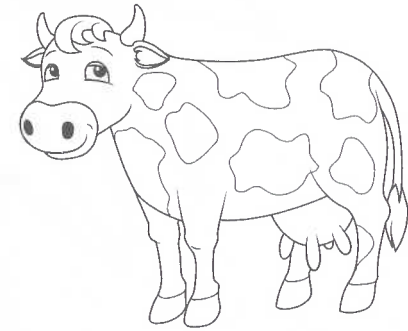

vaca

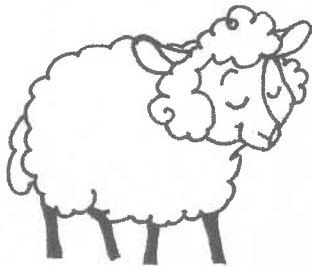

oveja



cachorro



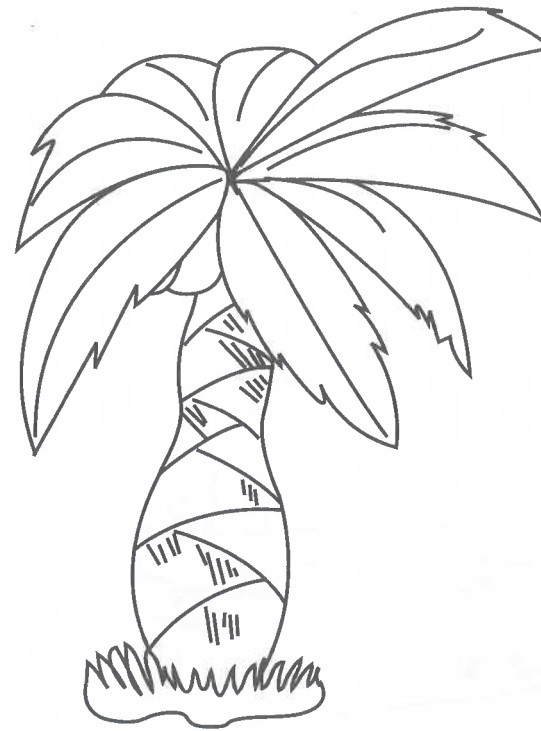
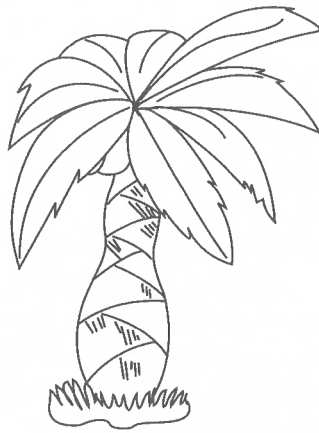
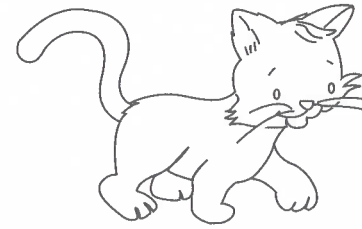
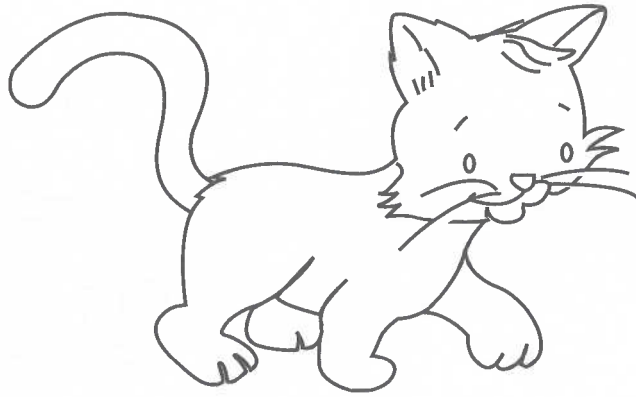

potro

2. Coloreo  según la indicación: los dibujos grandes de color amarillo y los dibujos pequeños de color azul.

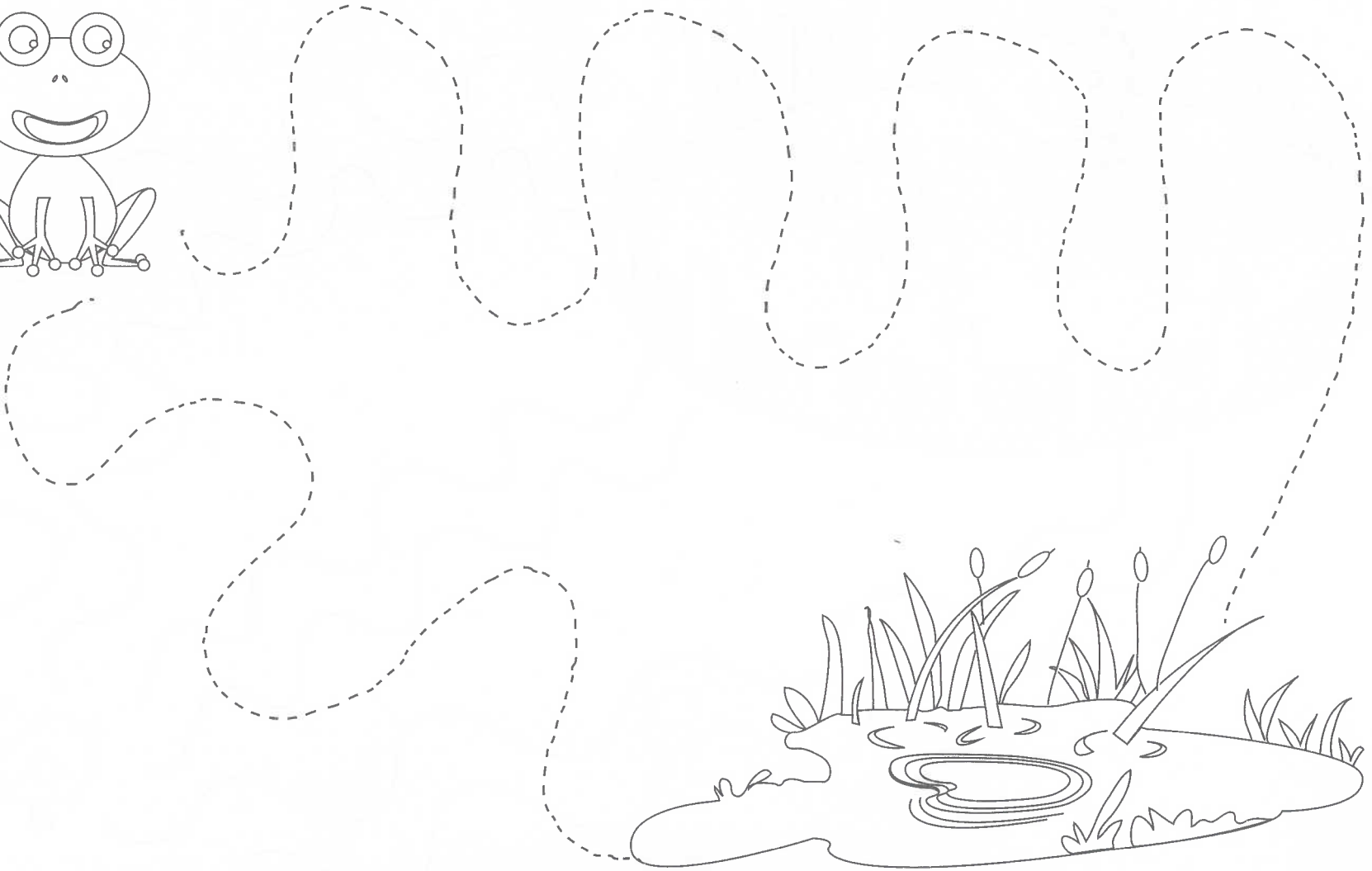
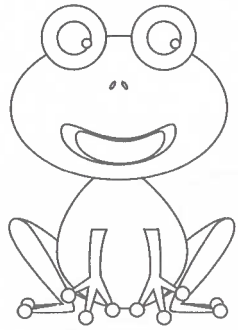

3. Retiño  con color verde el camino de saltos más largo que realizó el sapo y con color rojo el camino de saltos más corto.



4. Coloreo  de color café los palos grandes de la cerca y con color naranja los pequeños. Luego, relleno con bolitas de papel el camino más corto para llevar el pollito a donde su mamá gallina.

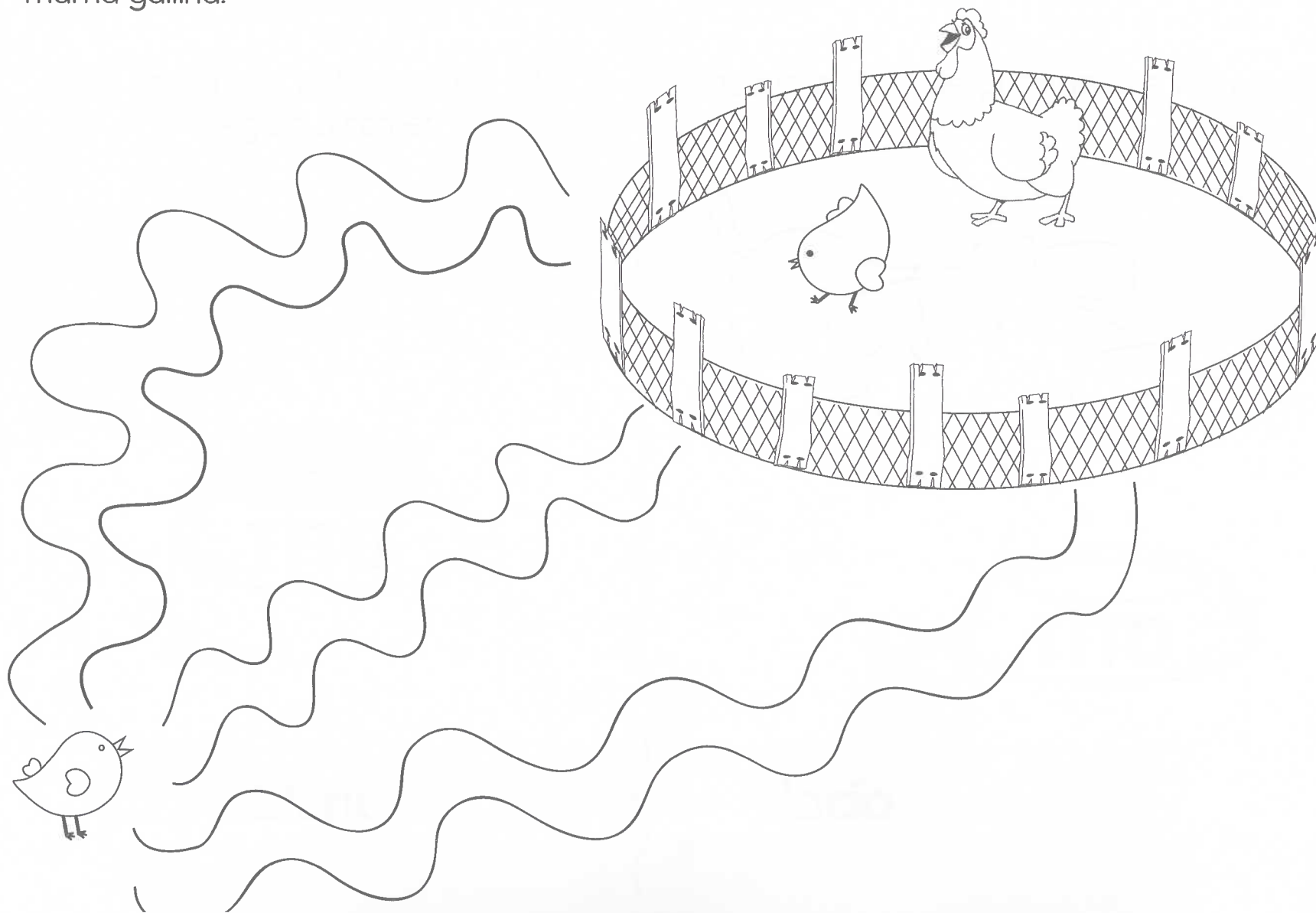

Estos son el 0 y el 10!

1. Encierro  el plato lleno de comida y tacho con una X el plato vacío.

Este es el plato antes de que Tito llegara a comer.

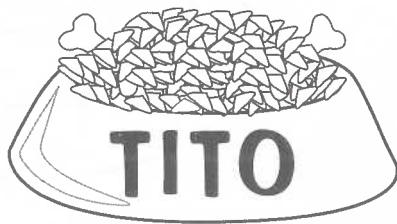

Lleno

Así quedó el plato después de que Tito comió.

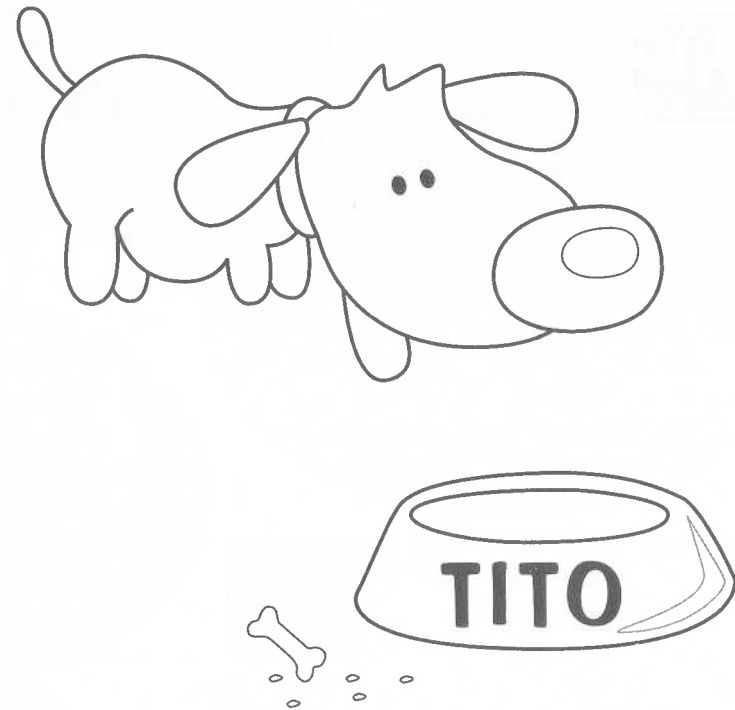

Vacío

2. Colorea  con diferentes colores los círculos que rellenan el 0, siguiendo la dirección de las flechas. Marco con una X el conjunto vacío y completo los renglones.

0
cero

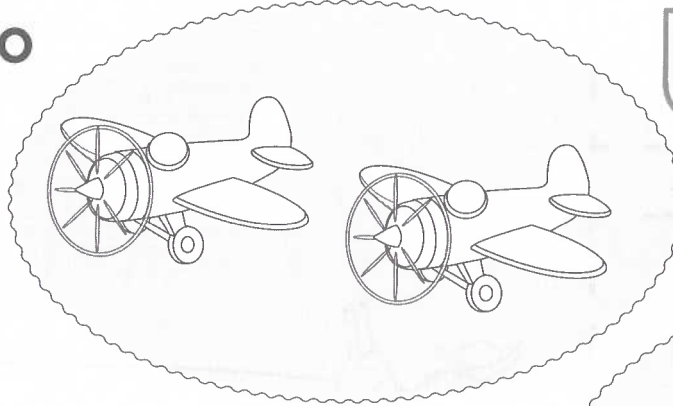
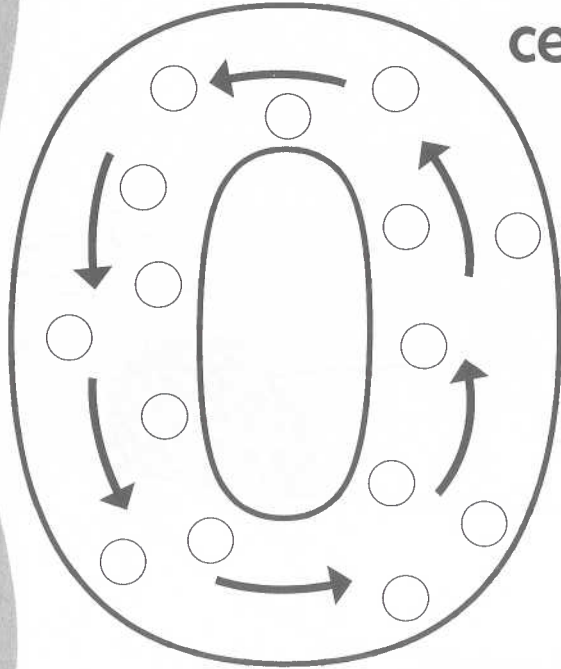

2

0



1

cero

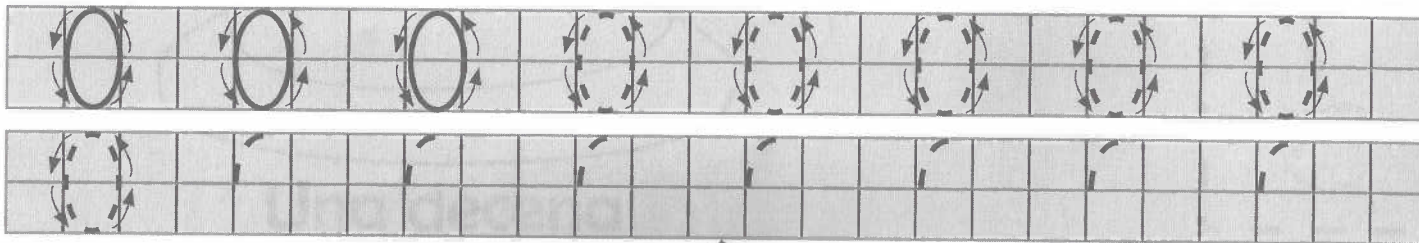



3. Recorto  las frutas de los cuadros y las pego en el frutero. Cuento cuántas frutas quedaron en el frutero.

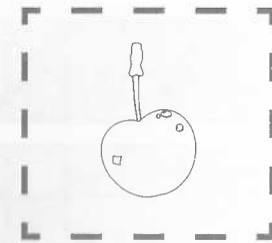
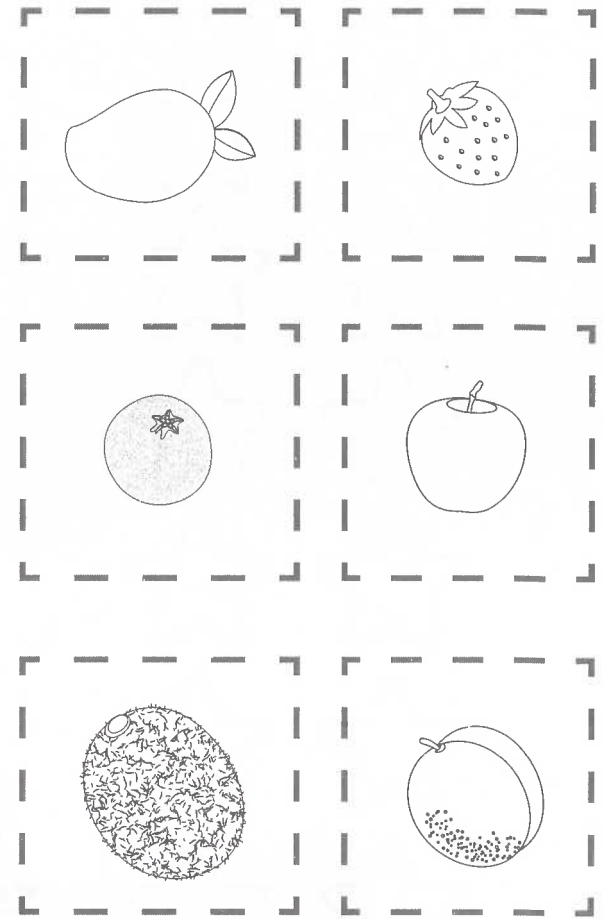

10

Una decena



4. Coloreo  los caminos que forman el número 10 con diferentes colores siguiendo las flechas. Cuento las estrellas y encierro una decena, es decir, 10 estrellas. Completo los renglones.

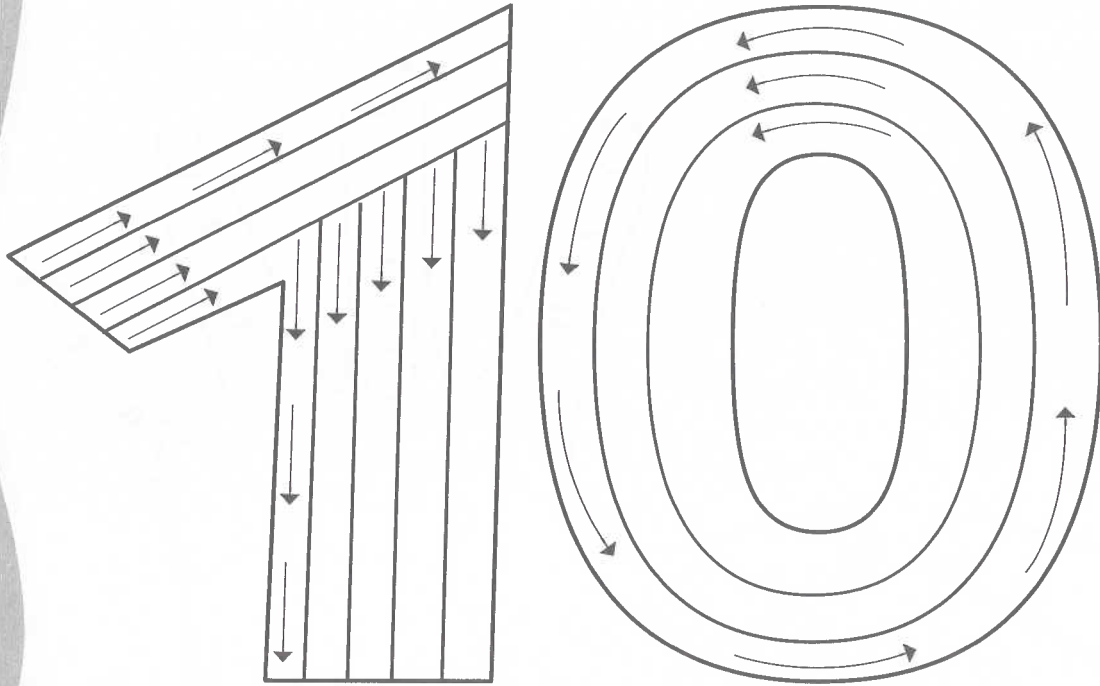

diez

10
diez

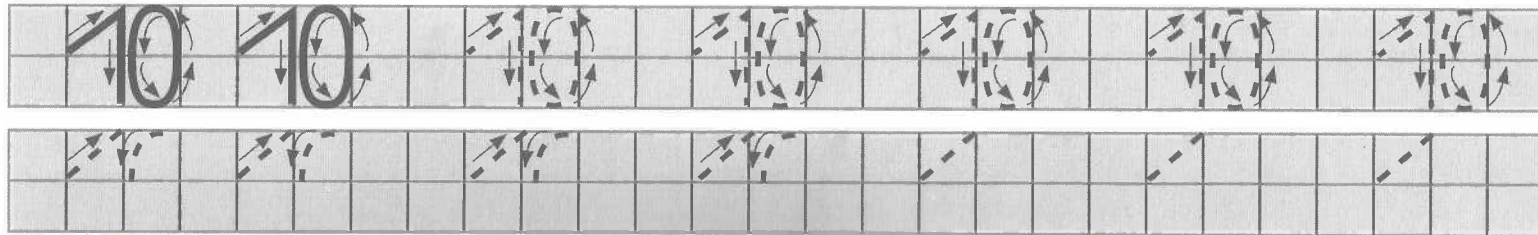
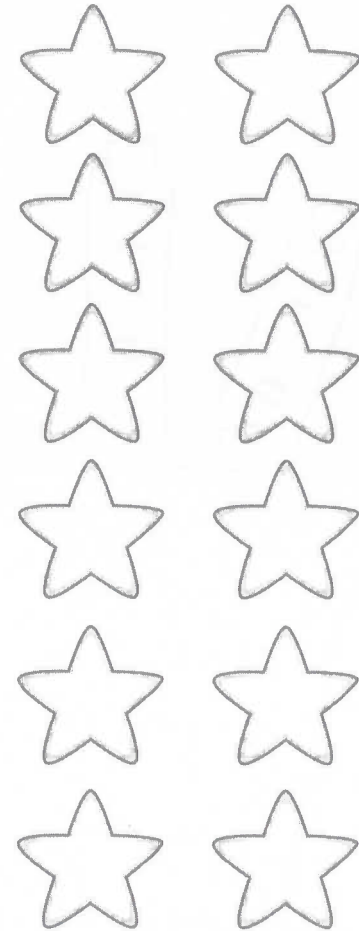

5. Retiño  los números punteados y completo los números que faltan en los dedos.

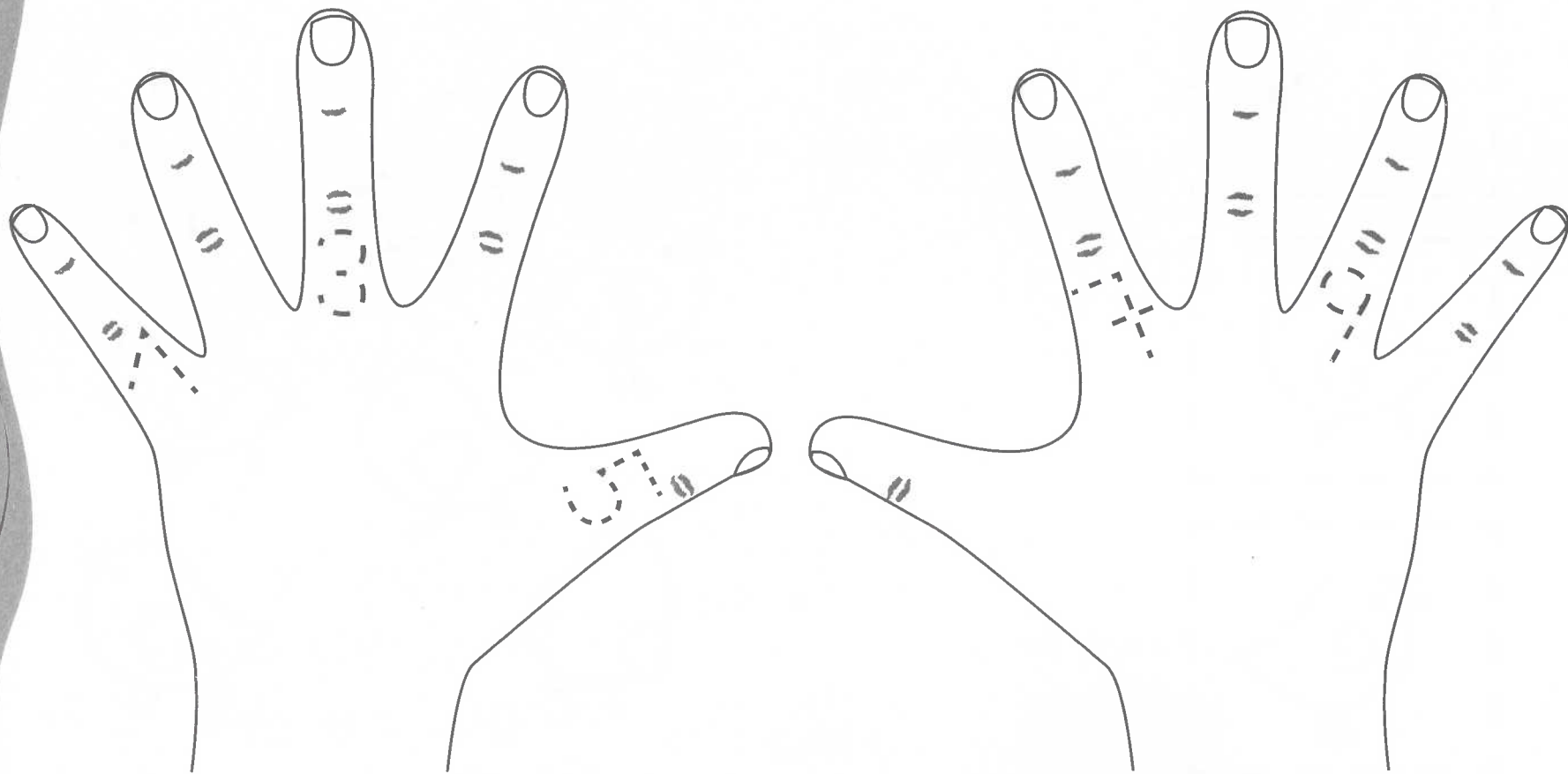

Mientras vamos agrupando, vamos sumando

1. Punzo  por el borde los pollitos que están lejos, los saco y los pego cerca a los otros. Cuento cuántos pollitos quedan en total.

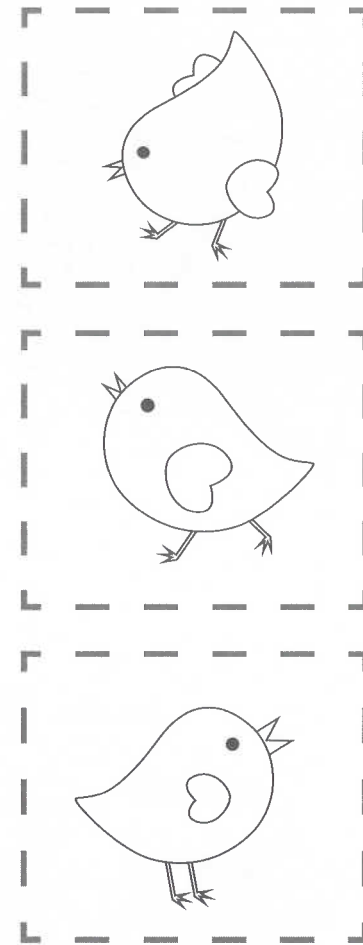
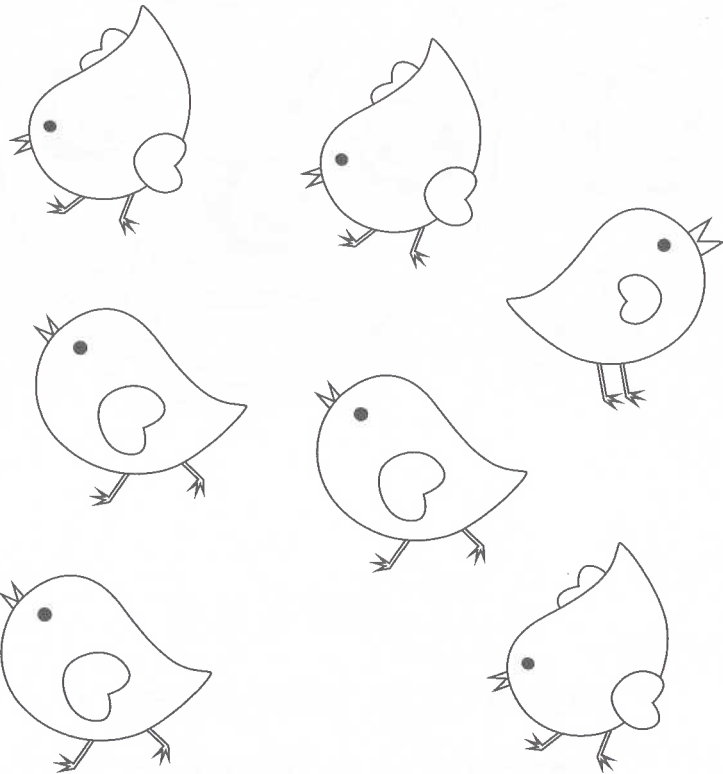

Había 7 pollitos, pegué _____ pollitos, ahora hay _____.

2. Cuento los elementos que hay en total en cada conjunto. Luego, completo las operaciones.

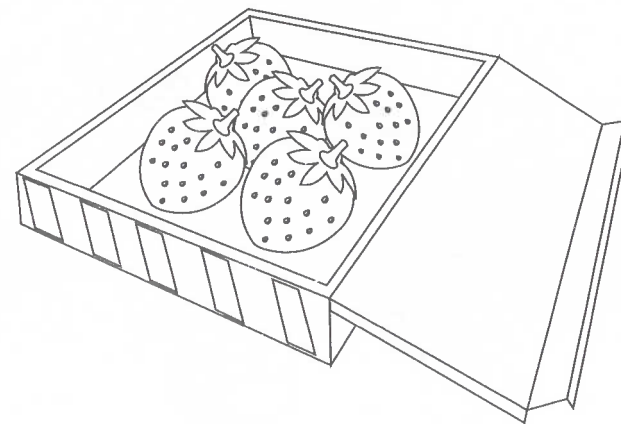
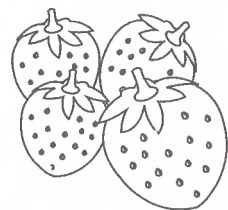
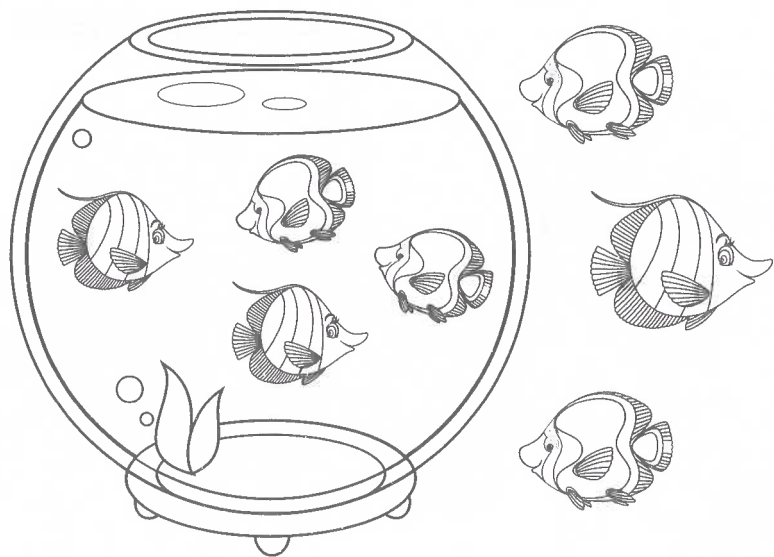

4 y 3 son ____

4 peces más ____ peces
es igual a ____ peces

____ + ____ = ____

5 y 4 son ____

5 fresas más ____ fresas
es igual a ____ fresas

____ + ____ = ____

Completá con los números que faltan.

Si quitamos, ¿cuánto nos queda?



1. Cuento las abejas. Punzo  por el borde 5 abejas y las saco de la hoja. Cuento cuántas abejas quedaron.



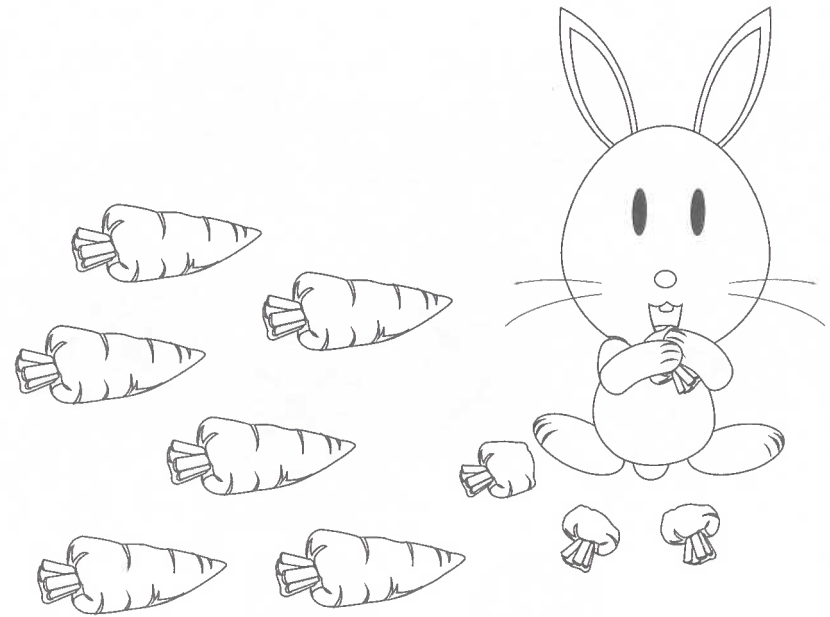

Completo: Había _____ abejas, saqué _____, quedaron _____.

2. Observo  y completo el texto que aparece. Puedo utilizar el ábaco del Centro de recursos.

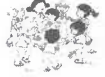

Había 10  y un  se comió _____,
 quedaron _____ 
 _____ menos _____ igual a _____
 _____ - _____ = _____

10  jugaban y _____ se   .
 Ahora quedaron jugando _____
 _____ menos _____ igual a _____
 _____ - _____ = _____

3. Cuento cuántos elementos hay en total en cada conjunto. Luego, completo las operaciones.

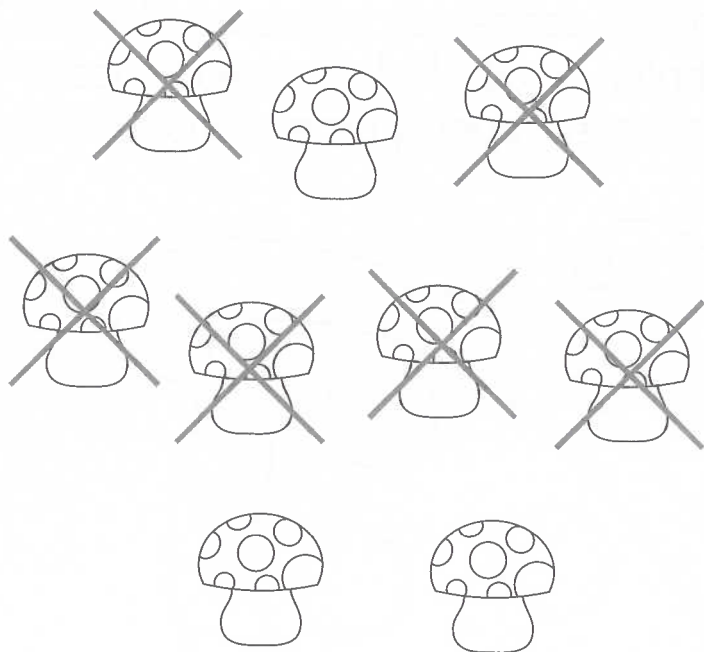

9 hongos menos ____ hongos es
igual a ____ hongos

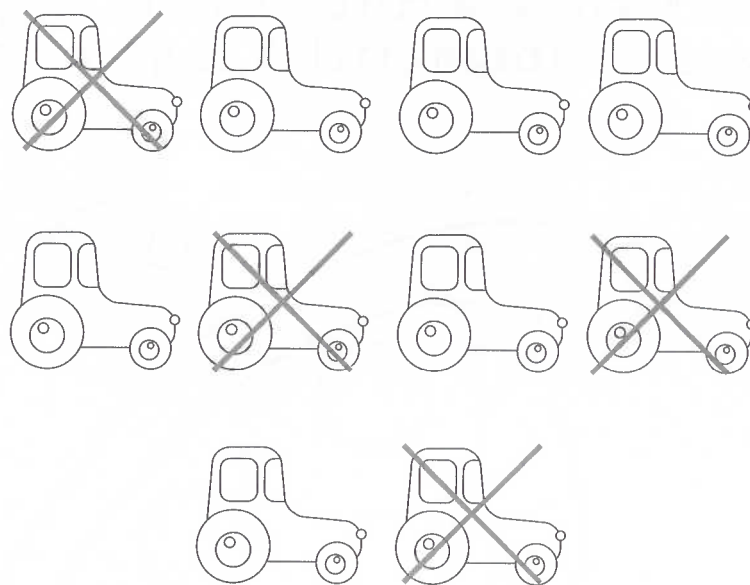

$$\underline{\quad} - \underline{\quad} = \underline{\quad}$$







10 tractores menos ____ tractores
es igual a ____ tractores

$$\underline{\quad} - \underline{\quad} = \underline{\quad}$$

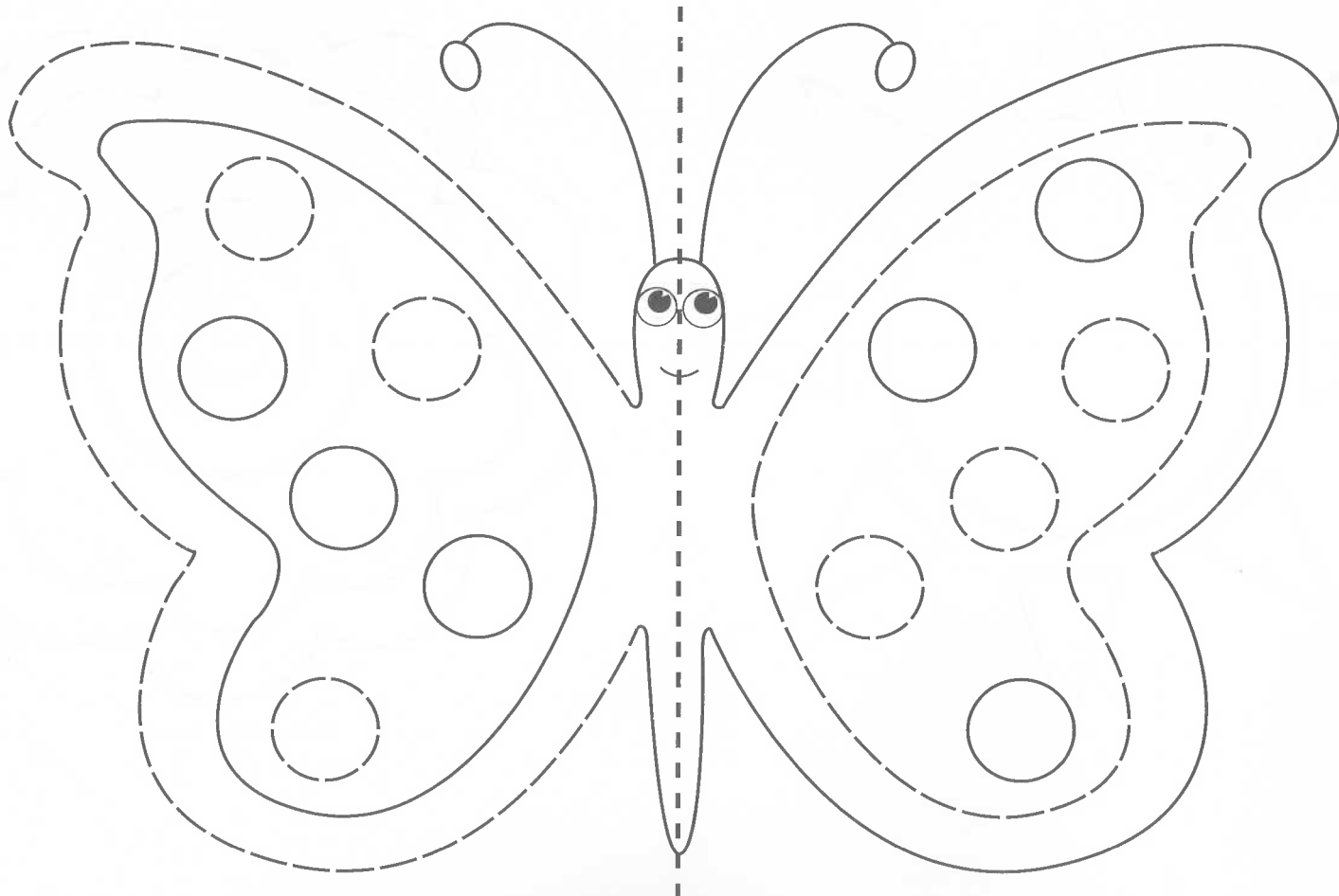
Encontremos la simetría en figuras de nuestro entorno

1. Completo las partes punteadas  de la mariposa. La decoro, la punzo  por el borde y la saco. Luego, la doblo por la mitad señalada. Con ayuda de la profesora o el profesor, le coloco una cuerda y decoro el salón.



2. Retiño  la parte de la figura que hace falta y coloreo  las figuras completas. Recorto  una figura por el borde y la doblo por la mitad señalada. Escribo mi nombre por dentro y se la regalo a un amigo o amiga.

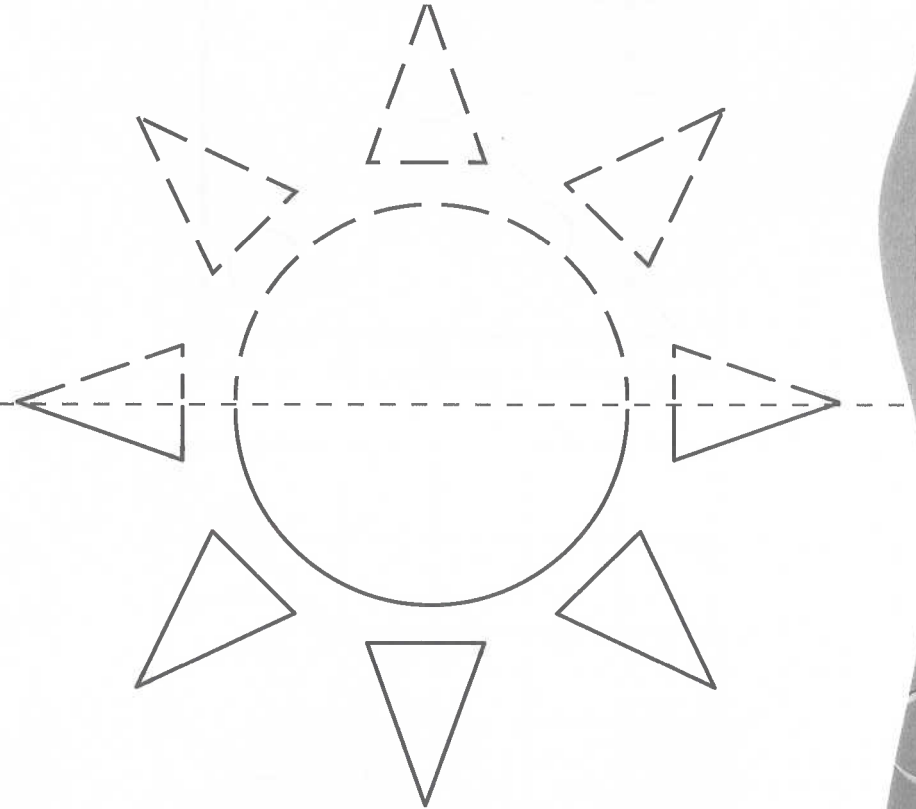
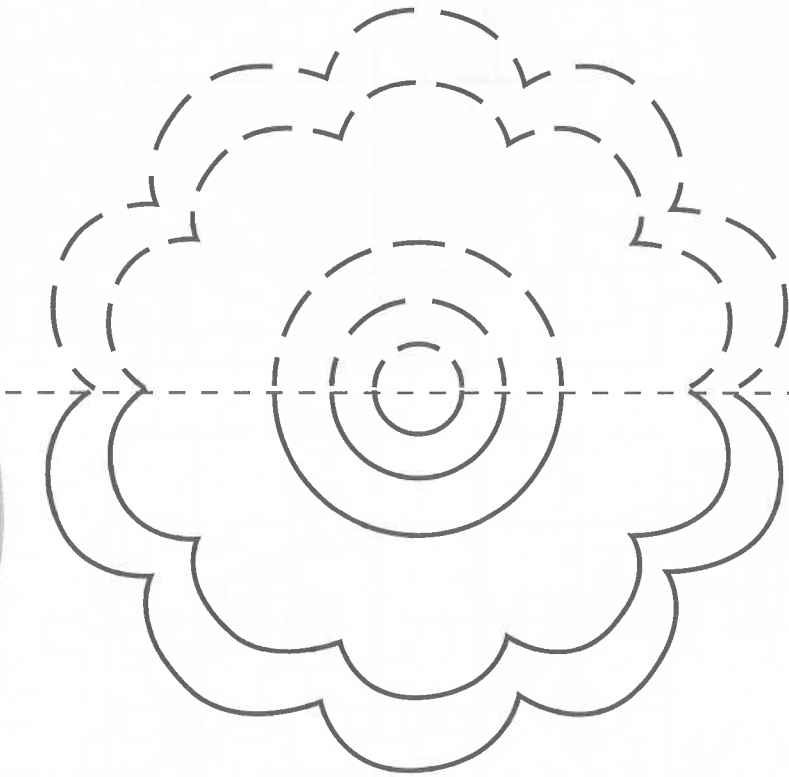

3. Completo la mitad de las figuras y las decoro con diferentes colores.

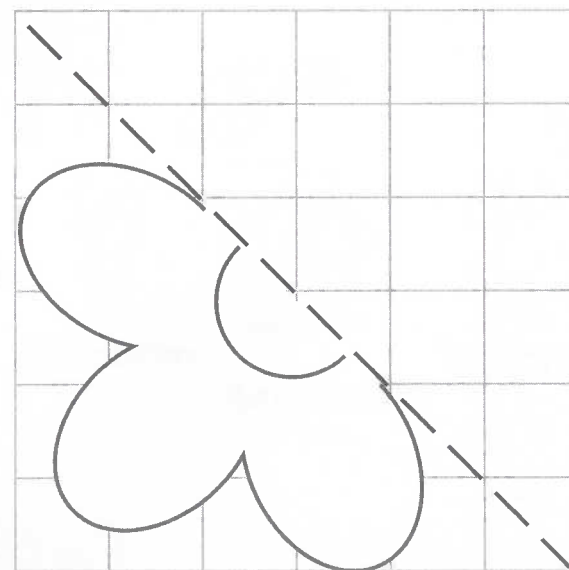
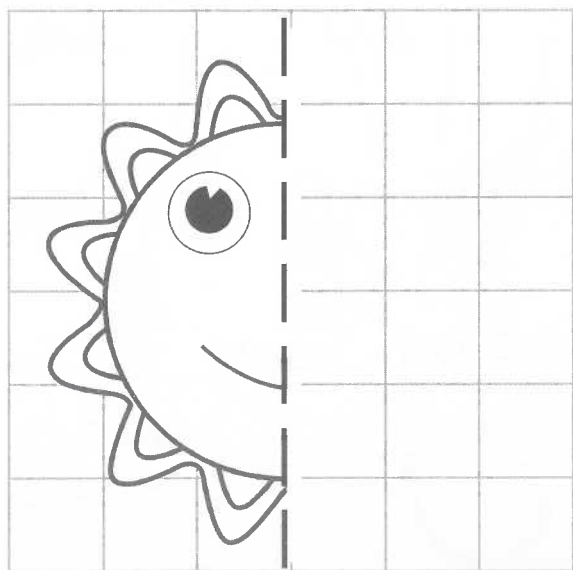
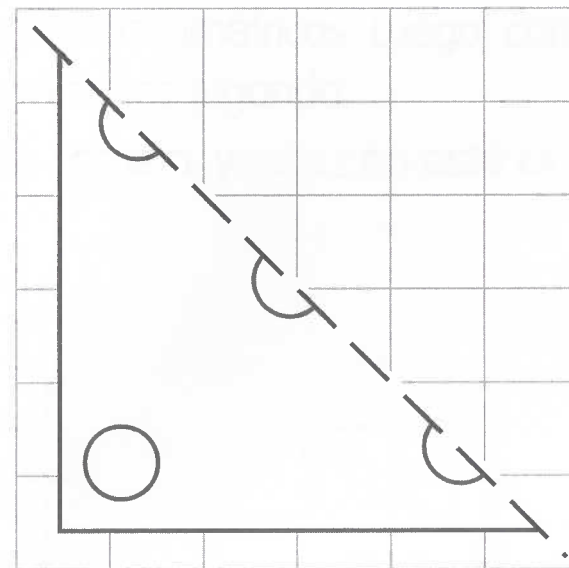
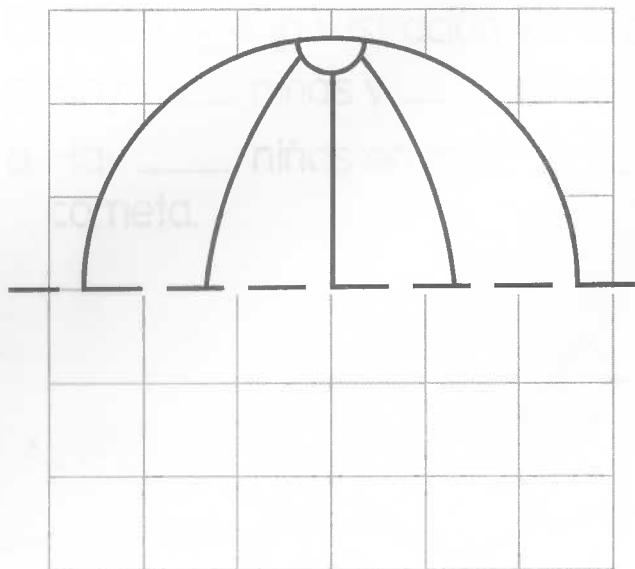

¿Cuánto he Aprendido?

- Observo  la ilustración y marco con una X tres cometas simétricas. Luego, contesto:
 - a. Hay ____ niñas y ____ niños, en total hay ____ personas jugando.
 - b. Hay ____ niñas en total, ____ que están elevando cometa, y ____ no está elevando cometa.

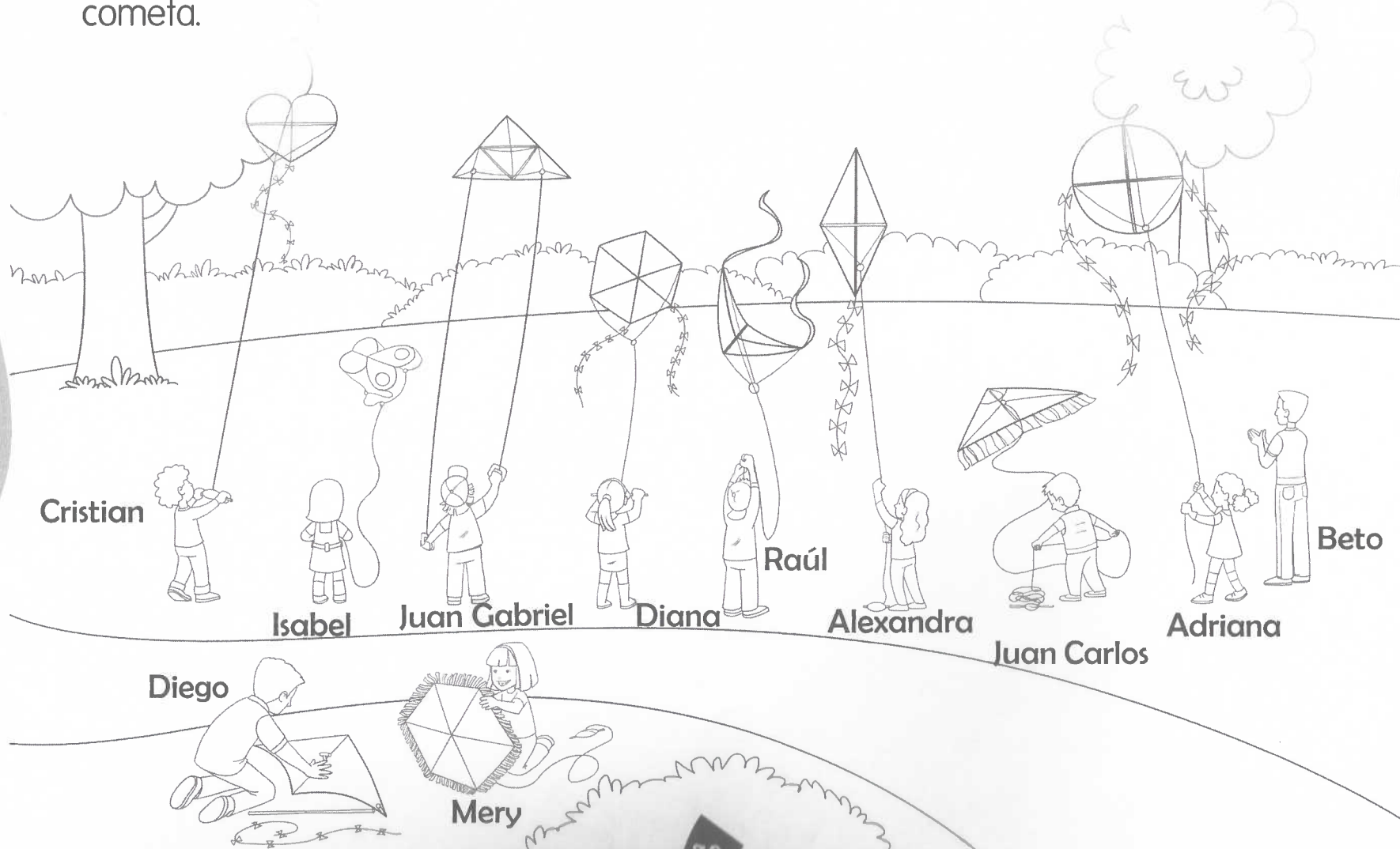

ISBN 958-5482-02-9



9 789585 482029



Este Cuaderno de Trabajo y las Guías de Aprendizaje son materiales complementarios. Buscan llenar el vacío que tienen aquellos estudiantes que llegan a primer grado sin haber cursado Preescolar. Su propósito es brindarles al comenzar el año escolar algunos elementos matemáticos básicos como posiciones relativas de los objetos, las cantidades y los números, formas de figuras y de cuerpos, tamaño, clasificación y descripción de objetos, etc. Estos materiales también pueden ser usados en Transición. Es permitido al docente fotocopiar este Cuaderno.